

G e b r u i k s h a n d l e i d i n g I n s t a l l a t i e - e n s e r v i c e m a n u a l

Mode d'emploi / Instructions
d'installation & d'entretien

QR-CC

NL: Gebruikshandleiding: vanaf pagina 2
F: Mode d'emploi: depuis page 13

NL: Installatie- en servicemanual: vanaf pagina 25
F: Instructions d'installation: depuis page 83
& d'entretien

ATAG



Explications des signes et symboles à l'écran

Choix de fonction eau chaude sanitaire

Choix de fonction chauffage

(Fonction de la pédale d'accélérateur à > 3 sec. maintenez. Seulement pour le personnel de service)

Connexion Service
Quiter Menu

Reset

Interrupteur EN/HORS

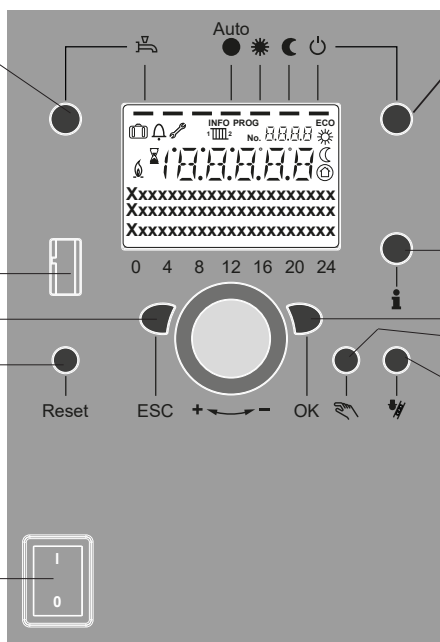









Touche Info

Validation
Fonction Manuelle

(Ontluchtingsprogramma starten bij > 3 sec. ingedrukt houden)

Contrôle O₂
(Seulement pour le personnel de service)

-  Chauffage à la température de consigne "confort" *
-  Chauffage à la température de consigne "réduite" *
-  Chauffage à la temp. de consigne "protection antigel" *
-  Processus en cours. Attendre SVP
-  Brûleur en fonctionnement
-  Signal de dérangement
- INFO** Niveau "Info" activé
- PROG** Programmation activée
- ECO** Chauffage momentanément interrompu, fonction ECO activée
-  Fonction "vacances" activée
-  1 2 Référence du circuit chauffage
-  Mode "fonctionnement manuel" / mode "Contrôle O₂"
- No.** Numéro de la ligne de menu (numéro de paramètre)

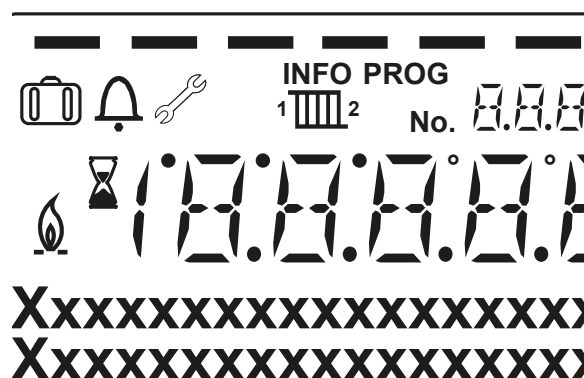

* Fonctionne uniquement en combinaison avec QAA55. PAS avec OT / On-off.

Sommaire Mode d'emploi

1. Introduction	16
2. Sécurité	16
3. Description de la chaudière	17
4. Écran et touches	17
4.1 Contrôle	18
5. Procédure de remplissage	19
6. Aperçu des principales fonctions	20
6.1 Paramétrages	21
6.2 Affichage des informations	23
7. Mise à l'arrêt de la chaudière	23
8. Dépannage, entretien et garantie	24
9. Environnement et traitement des déchets	24

Attention !

Dans votre intérêt il est important que nous sachions que vous avez une chaudière ATAG. C'est pour cela, envoyez nous votre carte de garantie remplis de retour. C'est uniquement comme cela que nous pouvons être a votre service.

Sommaire Instructions d'installation

1. Introduction	86
2. Instructions	86
3. Contenu de la fourniture	88
4. Description de la chaudière	88
5. Suspension de la chaudière	90
6. Raccordement de la chaudière	91
7. Raccordement électrique	101
8. Régulation de chaudière	102
9. Mise en service	128
10. Entretien	133
11. Indication des erreurs	137

Annexe

A. Dimensions	136
B. Pièces de la chaudière	138
C. Spécifications technique	140
D. Schéma d'électrique	142
E. Additifs d'eau CC	143
D. Déclaration de conformité	145



Les interventions sur l'appareil doivent être effectuées uniquement par du personnel qualifié et au moyen de l'outillage calibré.

Une version allemande d'instructions d'installation est disponible sur demande chez ATAG Verwarming.

Eine deutschsprachige Version von dieser Montageanleitung ist auf Wunsch bei ATAG Verwarming erhältlich.

1 Introduction



Ce manuel d'utilisation décrit le fonctionnement et l'utilisation de la chaudière de chauffage central ATAG série QR. Cette notice est destinée à l'utilisateur. Pour l'installation et la mise en service, l'installateur dispose d'une notice spécifique (voir page 83).

Lisez soigneusement cette notice avant de manipuler les commandes de la chaudière. En cas de doute ou de dérangement, veuillez toujours contacter votre installateur.

Consultez toujours votre installateur en cas de doute ou de dysfonctionnement.

ATAG Verwarming se réserve le droit de modifier ses produits sans avis préalable.

2 Sécurité

Les travaux à effectuer sur la chaudière seront uniquement confiés à un personnel qualifié, qui utilisera des appareils calibrés. Les pièces ne peuvent être remplacées qu'avec des pièces ATAG d'origine.



L'appareil peut uniquement être exploité par des personnes compétentes, qui sont instruites sur le fonctionnement et l'utilisation de l'appareil. Une utilisation incorrecte peut causer des dommages à l'appareil et / ou à l'installation raccordée.



L'appareil ne doit pas être utilisé par des enfants ou des personnes ayant des capacités physiques, sensorielles ou mentales réduites, ou manquant d'expérience et de connaissances, sauf sous surveillance ou si elles en ont reçu des instructions appropriées.



Les enfants sous surveillance ne doivent pas jouer avec l'appareil.



Le drain de condensat ne doit pas être modifié ou scellé. Lorsqu'un système de neutralisation des condensats est utilisé, il doit être nettoyé régulièrement selon les instructions du fabricant.

En cas d'odeur de gaz :

- Éviter toute flamme nue ! Ne pas fumer !
- Ne pas allumer ou éteindre la lumière, ni actionner d'autres interrupteurs électriques !
- Ne pas téléphoner !
- Fermer la vanne gaz.
- Ouvrir portes et fenêtres.
- Prévenir les autres habitants de l'immeuble et quitter le bâtiment.
- N'appeler le fournisseur de gaz ou l'installateur qu'après être sorti du bâtiment.

Protection contre la corrosion

Ne pas utiliser de produits en bombe, de produits de nettoyage contenant du chlore, des solvants, des peintures, etc. à proximité de l'appareil ou de l'arrivée d'air de celui-ci. Ces substances ont une influence défavorable sur l'appareil et peuvent entraîner de la corrosion susceptible de causer des pannes.

Contrôle de l'eau du circuit de chauffage

Veuillez régulièrement contrôler la pression d'eau de l'installation de chauffage central. Utilisez toujours de l'eau potable lors du remplissage.

L'adjonction de produits chimiques tels que des agents de protection contre le gel ou la corrosion (inhibiteurs) est autorisée à condition de respecter les prescriptions concernant la qualité d'eau décrites dans la notice d'installation.

En cas de doute, veuillez contacter votre installateur.

Legionellose

Après une absence prolongée (plus d'une semaine) il faut complètement ouvrir les robinets d'eau chaude de l'installation d'eau potable dans des pièces bien ventilées (fenêtres ouvertes) et ce pendant au moins 5 minutes avant de soutirer et utiliser l'eau. La température de l'eau chaude ne peut pas être inférieure à 60°C.

3 Description de la chaudière



La chaudière ATAG série QR est une chaudière de chauffage central étanche modulante à condensation, équipée ou non d'une production d'eau chaude intégrée, qui répond à la norme européenne (CE). Un certificat de conformité est délivré sur demande par le fabricant.

La chaudière présente une efficacité énergétique très élevée et les pertes par rayonnement et par convection ou à l'arrêt sont très faibles. Les émissions de substances nocives sont considérablement inférieures à la norme fixée en la matière.

4 Écran et touches

À l'avant la chaudière est prévue de l'écran et les touches (derrière la porte).

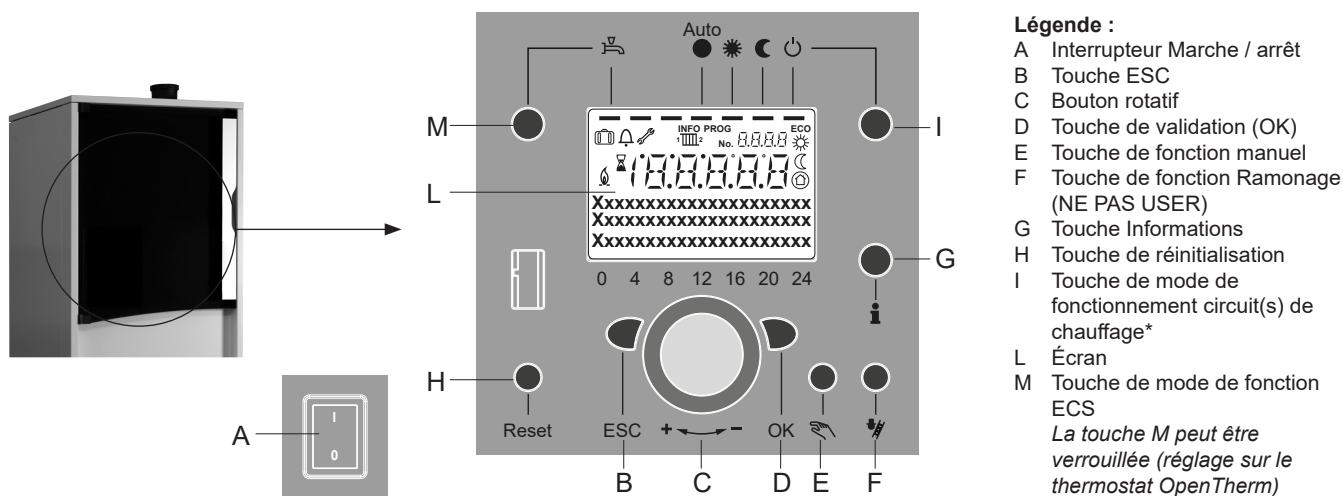

Ces significations sont détaillées ci-après.

L'affichage standard montre la température de chaudière en °C et les indicateurs sous des symboles des programmes activés.

Significations des symboles dans l'écran :

	Chauffage à la température de consigne "confort" *
	Chauffage à la température de consigne "réduite" *
	Chauffage à la temp. de consigne "protection antigel" *
	Processus en cours. Attendre SVP
	Brûleur en fonctionnement
	Signal de dérangement
INFO	Niveau "Info" activé
PROG	Programmation activée
ECO	Chauffage momentanément interrompu, fonction ECO activée
	Fonction "vacances" activée
	Référence du circuit chauffage
	Mode "fonctionnement manuel" / mode "Contrôle O2"
No.	Numéro de la ligne de menu (numéro de paramètre)

* Fonctionne uniquement en combinaison avec QAA55. PAS avec OT / On-off.

Dans la version 5.1.0 du software, " Touche de mode de fonctionnement verrouillée " apparaît lorsque l'on appuie sur l'une de ces touches.

4.1 Contrôle

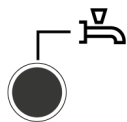

Touche de mode de fonctionnement eau potable (M)

Pour démarrer la production d'eau chaude sanitaire. (Barre à l'écran sous le robinet d'eau)
Si le fonctionnement via l'OpenTherm est configuré, aucune barre ne sera visible.
(Le programme d'horloge des allocations de chômage via le contrôleur externe est en avance)

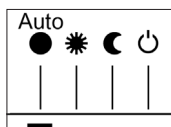

Touche de mode de fonctionnement circuit(s) de chauffage (I)

(Fonctionne uniquement en combinaison avec QAA55. PAS avec OT / On-off)

Pour le réglage de 4 modes de fonctionnement du chauffage différents:

Heure auto : mode automatique selon le programme horaire

Barre également sous "AUTO" avec OpenTherm

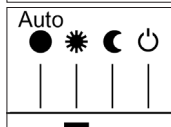

Soleil 24 h : chauffage à la valeur de consigne confort

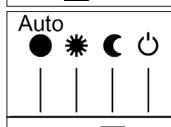

Lune 24 h : chauffage à la valeur réduite

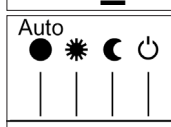

Mode protection : chauffage coupé, protection antigel activée.



Touche Informations (G)

Consultation des informations suivantes sans effet sur la régulation :
températures, état d'exploitation chauffage / eau potable, messages d'erreur.



Bouton rotatif (C)

- Ce bouton rotatif sert à sélectionner et à modifier les réglages de la programmation.



Touche de confirmation (D)

Touche de retour ESC (B)

Ces deux touches sont utilisées avec le gros bouton rotatif - / + pour la programmation et la configuration de la régulation. Les réglages non utilisables avec les éléments de commande sont effectués par la programmation. En appuyant sur la touche ESC vous retournez d'une étape en arrière, les valeurs réglées ne seront alors pas prises en charge. Pour atteindre le niveau de commande suivant ou enregistrer des valeurs modifiées, il faut appuyer sur la touche OK



Touche de fonctionnement en mode manuel (E)

En appuyant sur cette touche, le régulateur passe en mode manuel, toutes les pompes fonctionnent, le mélangeur n'est plus piloté et le brûleur est réglé sur 50 °C. (Affichage par un symbole de clé à fourche).

> 3 secondes maintenez enfoncé: démarrez le programme de purge.



Touche de fonctionnement programme Ramonage (F)

FONCTIONNEMENT UNIQUEMENT PAR UN INSTALLATEUR APPROUVÉ!

Par une courte pression sur cette touche, la chaudière passe en mode d'exploitation pour la mesure des émissions, par une nouvelle pression ou bien automatiquement après 15 minutes cette fonction est à nouveau désactivée (affichage par un symbole de clé à fourche).



Touche de réinitialisation (H)

Par une courte pression sur cette touche, le verrouillage du brûleur est supprimé.



Interrupteur Marche / arrêt (A)

Position 0: Tout l'appareil et les composants électriques raccordés à l'appareil sont hors tension. La protection antigel n'est pas garantie.

Position 1: L'appareil et les composants raccordés à l'appareil sont prêts à fonctionner.

Remplissage et purge de la chaudière et du système de chauffage

Le remplissage de l'installation de chauffage est effectué selon la méthode classique. Les circuits de chauffage et d'eau chaude de l'installation doivent être purgés. La pression d'eau en bar peut être consultée sur l'affichage analogique ou via la touche Informations. Dès que le remplissage et la purge du système de chauffage sont terminés, la chaudière est prête à fonctionner.



Lors de la première mise en service ou après une coupure de courant, le système de commande démarre le programme de purge automatique. Cette fonction dure environ 16 minutes et s'arrête automatiquement.

5 Procédure de remplissage

L'installation de chauffage central doit être remplie d'eau potable. Le remplissage de l'installation s'effectue en utilisant le robinet de remplissage/vidange. Le remplissage s'effectue de la manière suivante :

(En cas de dispositif de remplissage spécifique, suivre les prescriptions de ce dispositif)

- 1 Branchez la fiche dans la prise murale ;
- 2 Remplissez complètement le flexible d'eau potable ;
- 3 Raccordez le flexible de remplissage plein au robinet de remplissage/vidange de l'installation de chauffage central ;
- 4 Ouvrez le robinet de remplissage/vidange ;
- 5 Ouvrez le robinet d'eau froide ;
- 6 Remplissez lentement l'installation jusqu'à la pression de 1,5-1,7 bar ;
Appuyez sur la touche I et tournez le bouton à la pression de l'eau. La valeur affichée augmente ;
- 7 Fermez le robinet d'eau froide et le robinet de remplissage/vidange ;
- 8 Contrôlez si le programme automatique de purge a bien tourné. Dans la négative :
Purgez la pompe et la chaudière au moyen de la fonction de purge : tenir la touche E > 3 sec. enfoncée. Cette fonction dure environ 16 minutes et s'arrête automatiquement.
- 9 Purgez entièrement l'installation de chauffage en commençant par le point le plus bas ;
- 10 Contrôlez la pression et rajoutez éventuellement de l'eau jusqu'à l'obtention d'une pression de 1,5 à 1,7 bar. ;
- 11 Veillez à ce que les robinets d'eau froide et de remplissage/vidange soient bien fermés ;
- 12 Débranchez le flexible de remplissage.

3 sec.















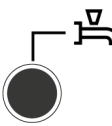

Lorsque le programme de purge est terminé la chaudière se remet en route.

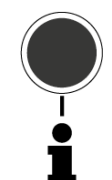
Contrôlez régulièrement la pression d'eau et, si nécessaire, rajoutez de l'eau. La pression de service dans l'installation à froid doit se trouver entre 1,5 et 1,7 bar.
(Conseil: avant de remplir à nouveau, remplissez d'abord le tuyau d'alimentation avec de l'eau pour empêcher l'entrée d'air).



L'évacuation de la totalité de l'air de l'installation peut prendre un certain temps. Surtout la première semaine, il est normal d'entendre des bruits d'air dans l'installation. Cet air sera progressivement éliminé par le purgeur automatique de la chaudière. Par conséquent, la pression d'eau pourra légèrement baisser durant cette période, ce qui nécessitera éventuellement un ajout d'eau.

6 Aperçu des principales fonctions

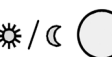
Touche	Action	Procédure	Affichage/Fonction	
	Régler la température ambiante souhaitée	CC1 et CC2 simultanément Agir sur bouton gauche/droit Tourner le bouton à nouveau Valider par OK ou attendre 5 sec. ou pression sur 	Valeur de consigne confort avec affichage clignotant de la température Affichage clignotant de la température par pas de 0,5 °C entre 10,0 à 30°C Température consigne "confort" enregistrée Température consigne "confort" non enregistrée - après 3 sec. retour à affichage de base	Fonctionne uniquement en combinaison avec QAA55. PAS avec OT Fonctionne avec on/off via H8/H9
	Régler la température ambiante souhaitée pour CC1 ou CC2	ou 2. CC2 indépendamment de CC1 Agir sur bouton gauche/droit Touche OK Agir sur bouton gauche/droit Valider par OK ou attendre 5 sec. ou pression sur 	Sélectionner circuit chauffage Circuit chauffage retenu Affichage clignotant de la température par pas de 0,5 °C entre 10,0 et 30°C Température consigne "confort" enregistrée Température consigne "confort" non enregistrée - après 3 sec. retour à affichage de base	
	Mode ECS Mise EN/HORS service	Pression sur touche	Préparation ECS EN / HORS (segment sous symbole robinet visible ou pas) - EN: ECS selon programme horaire - HORS: pas de préparation d'ECS - Fonctions protectrices actives Lorsque vous utilisez OpenTherm, le message " Touche de mode de fonctionnement verrouillée " apparaît. Les fonctions de protection restent actives !	
	Changer de mode de fonctionnement	Réglage d'usine 1 brève pression nouvelle brève pression nouvelle brève pression	Mode automatique EN, avec: - chauffage selon programme horaire - consignes de températures selon programme de chauffe - fonctions de protection actives - automatisme été/hiver actif - fonctions ECO actives (segment visible sous le symbole correspondant) Chauffage "CONFORT" permanent EN, avec: - chauffage sans programme sur consigne "confort" - fonctions de protections actives Chauffage "REDUIT" permanent EN, avec - chauffage sans programme sur consigne "confort" Mode protection EN, avec: - chauffage arrêté - température selon protection antigel - fonctions de protections active Lorsque vous utilisez OpenTherm, le message " Touche de mode de fonctionnement verrouillée " apparaît. Les fonctions de protection restent actives !	Fonctionne uniquement en combinaison avec QAA55. PAS avec OT Fonctionne avec on/off via H8/H9
	Fonction de stop de régulateur	1 pression > 3 s nouvelle pression > 3 s.	304: Sélectionnez value Fonction de stop de régulateur après 3 sec. retour à affichage de base.	
	Affichage d'informations diverses	1 pression sur touche nouvelle pression sur touche nouvelle pression sur touche ... Pression sur	L'affichage des lignes d'info. dépend de la configuration Segment Info s'affiche - statut chaudière - température ambiante - température ambiante minimale - température ambiante maximale - température extérieure - température extérieure minimale - heure/date - affichage défauts - annonce maintenance - mode particulier - Pression d'eau retour à affichage de base; le segment Info s'éteint	
	Mode de fonctionnement selon valeurs de consignes à régler manuellement Modification de la température chaudière réglée en usine	brève pression sur touche brève pression sur touche  brève pression sur touche  tourner bouton + / - brève pression sur touche  brève pression sur touche  brève pression sur touche 	Mode manuel EN (symbole de la clé plate visible) - chauffage selon température de chaudière pré-réglée (réglage usine = 60°C) 301 = mode manuel Régler consigne mode manuel? Affichage de température clignote Régler la température de consigne souhaitée Statut chaudière Mode manuel HORS (symbole clé plate disparaît)	
	Activation de la fonction de-aération	1 pression > 3 s nouvelle pression > 3 s.	312: Fonction de-aération EN Fonction de-aération HORS	
	Activation de la fonction ramonage	Pression sur touche (<3 sec.) Nouvelle pression sur touche	Fonction ramonage EN Fonction ramonage HORS	
	Abaissement de courte durée de la temp. amb. optionelle	Pression sur touche (<3 sec.) Nouvelle pression sur touche	Chauffage selon valeur de consigne réduite Chauffage selon valeur de consigne confort	Fonctionne uniquement en combinaison avec QAA55. PAS avec OT
RESET	Touche reset	1 pression > 3 s nouvelle pression > 3 s.	Appareil verrouillé manuellement, n'est pas libéré Déverrouillage de l'appareil, cloche d'alarme disparaît	

 DOK = validation

 ESC = Interruption ou retour à l'affichage de base

Exclusivement pour l'installateur

6.1 Parametrages

affichage de base "température de chaudière"

- 1 x OK - pression sur touche
- avec le bouton rotatif+/- sélectionner par ex. "menu ECS (Eau Chaude Sanitaire)"
- 1 x OK - pression sur touche
- avec le bouton rotatif +/-, dans le menu ECS, sélectionner "paramètre n° 1612 valeur de consigne réduite"
- 1 x OK - pression sur touche
- avec le bouton rotatif+/- modifier la valeur affichée
- 1 x OK - pression sur touche -> la valeur est enregistrée
- avec 2 pressions sur touche ESC, retour à l'affichage de base "température de chaudière"

Les programmes horaires ne sont pas actifs lorsqu'on utilise un thermostat OpenTherm, mais ils sont actifs avec la fonction marche/arrêt via H8/H9.

Choix menus	Ligne progr.	Choix possibles	Unité	Min.	Max	Réglage	
Heure/date	1	heures/minutes	hh:mm	00:00	23.59	--:--	
	2	jour/mois	jj:mm	01.01	31.12.	--:--	
	3	année	aaaa	2004	2099	--:--	
Unité de commande	20	langue	-	anglais, allemand, français, italien, danois, néerlandais, espagnol, tchèque, russe, turc, hongrois, polonais		allemand	
Programme horaire Circuit chauffage 1 (CC1)	500	présélection	-	lu-di, lu-ve, sa-di	lu,ma,me,je, ve,sa, di	lu-di	
	501	lu-di: phase 1 EN	hh:mm	00:00	24:00	06:00	
	502	lu-di: phase 1 HORS	hh:mm	00:00	24:00	22:00	
	503	lu-di: phase 2 EN	hh:mm	00:00	24:00	--:--	
	504	lu-di: phase 2 HORS	hh:mm	00:00	24:00	--:--	
	505	lu-di: phase 3 EN	hh:mm	00:00	24:00	--:--	
	506	lu-di: phase 3 HORS	hh:mm	00:00	24:00	--:--	
	516	valeurs standard	-	oui	non	non	
Programme horaire Circuit chauffage 2 (CC2) (seulement si activé)	520	présélection	-	lu-di, lu-ve, sa-di	lu,ma,me,je, ve,sa, di	lu-di	
	521	lu-di: phase 1 EN	hh:mm	00:00	24:00	06:00	
	522	lu-di: phase 1 HORS	hh:mm	00:00	24:00	22:00	
	523	lu-di: phase 2 EN	hh:mm	00:00	24:00	--:--	
	524	lu-di: phase 2 HORS	hh:mm	00:00	24:00	--:--	
	525	lu-di: phase 3 EN	hh:mm	00:00	24:00	--:--	
	526	lu-di: phase 3 HORS	hh:mm	00:00	24:00	--:--	
	536	valeurs standard	-	ja	nee	nee	Fonctionne uniquement en combinaison avec QAA55. PAS avec OT Fonctionne avec on/off via H8/H9
Programme horaire 3/CC3	540	présélection	-	lu-di, lu-ve, sa-di	lu,ma,me,je, ve,sa, di	lu-di	
	541	lu-di: phase 1 EN	hh:mm	00:00	24:00	06:00	
	542	lu-di: phase 1 HORS	hh:mm	00:00	24:00	22:00	
	543	lu-di: phase 2 EN	hh:mm	00:00	24:00	--:--	
	544	lu-di: phase 2 HORS	hh:mm	00:00	24:00	--:--	
	545	lu-di: phase 3 EN	hh:mm	00:00	24:00	--:--	
	546	lu-di: phase 3 HORS	hh:mm	00:00	24:00	--:--	
	556	valeurs standard	-	oui	non	non	
Programme horaire 4/ECS	560	présélection	-	lu-di, lu-ve, sa-di	lu,ma,me,je, ve,sa, di	lu-di	
	561	lu-di: phase 1 EN	hh:mm	00:00	24:00	06:00	
	562	lu-di: phase 1 HORS	hh:mm	00:00	24:00	22:00	
	563	lu-di: phase 2 EN	hh:mm	00:00	24:00	--:--	
	564	lu-di: phase 2 HORS	hh:mm	00:00	24:00	--:--	
	565	lu-di: phase 3 EN	hh:mm	00:00	24:00	--:--	
	566	lu-di: phase 3 HORS	hh:mm	00:00	24:00	--:--	
	576	valeurs standard	-	oui	non	non	Uniquement si le paramètre 6359 est actif.

Parametrages

Choix menus	Ligne progr.	Choix possibles	Unité	Min.	Max	Réglage	
Programme horaire 5	600	présélection	-	lu-di, lu-ve, sa-di	lu,ma,me,je, ve,sa, di	lu-di	
	601	lu-di: phase 1 EN	hh:mm	00:00	24:00	06:00	
	602	lu-di: phase 1 HORS	hh:mm	00:00	24:00	22:00	
	603	lu-di: phase 2 EN	hh:mm	00:00	24:00	--:--	
	604	lu-di: phase 2 HORS	hh:mm	00:00	24:00	--:--	
	605	lu-di: phase 3 EN	hh:mm	00:00	24:00	--:--	
	606	lu-di: phase 3 HORS	hh:mm	00:00	24:00	--:--	
Vacances circuit CC1	641	présélection	-	Periode 1, 2, 3, 4, 5, 6, 7, 8		Periode 1	
	642	Début jour/mois	jj:mm	01.01	31.12	--:--	
	643	Fin jour/mois	jj:mm	01.01	31.12	--:--	
	648	Niveau de température	-	Protection antigel	Réduit	Protection antigel	
Vacances circuit CC2 (seulement si activé)	651	présélection	-	Periode 1, 2, 3, 4, 5, 6, 7, 8		Periode 1	
	652	Début jour/mois	jj:mm	01.01	31.12	--:--	
	653	Fin jour/mois	jj:mm	01.01	31.12	--:--	
	658	Niveau de température	-	Protection antigel	Réduit	Protection antigel	
Circuit 1	710	Consigne confort	°C	val. de ligne 712	35	20.0	
	712	Consigne réduite	°C	4	val. de ligne 710	16.0	
	714	Consigne hors-gel	°C	4	val. de ligne 712	10.0	
	720	Pente de la courbe	-	0.10	4.00	1.50	
	730	Limite chauffe été/hiver	°C	---/8	30	20	
Circuit 2 (seulement si activé)	1010	Consigne confort	°C	val. de ligne 1012	35	20.0	
	1012	Consigne réduite	°C	4	val. de ligne 1010	16.0	
	1014	Consigne hors-gel	°C	4	val. de ligne 1012	10.0	
	1020	Pente de la courbe	-	0.10	4.00	0.8	
	1030	Limite chauffe été/hiver	°C	---/8	30	0	
ECS	1600	Tapwater bedrijfsmodus	-	en, hors, Eco		hors	
	1610	Consigne confort	°C	val. de ligne 1612	80	55	
	1612	Consigne réduite	°C	8	val. de ligne 1610	40	
Piscine	2055	Consigne chauffe solaire	°C	8	80	26	
	2056	Consigne chaudière	°C	8	80	22	
Chaudière	2214	Consigne régime manuel	°C	10	90	50	
Panne	6700	Message	-	-	-	Affichage seul	
	6705	SW code de diagnose	-	-	-	Affichage seul	
	6706	FA fase message d'erreur	-	-	-	Affichage seul	

Fonctionne uniquement en combinaison avec QAA55. PAS avec OT Fonctionne avec on/off via H8/H9

6.2 Affichage des informations

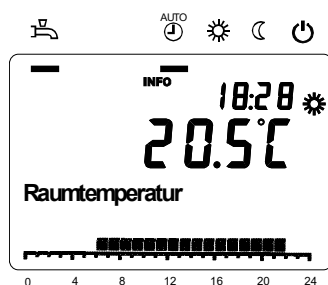

Afficher les informations

La touche Informations permet de consulter différentes informations..



Valeurs d'information possibles

Selon le type et la configuration de l'appareil et le mode de fonctionnement, certaines lignes d'informations sont masquées.

- Message d'erreur (symbole  ou )
- Message d'entretien
- Température chaudière
- Température de chaudière
- Température extérieure
- Température extérieure minimum
- Température extérieure maximum
- Température eau potable 1
- État chaudière
- État eau potable
- État circuit de chauffage 1 / 2
- Heure / date
- Téléphone service après-vente
- Pression d'eau
- Code diagnose

7 Mise à l'arrêt de la chaudière

Dans le cas de vacances, par exemple:

Assurez-vous qu'il n'y a pas de demande de chaleur: réglez le thermostat d'ambiance sur basse *.

Eau chaude

Désactiver le programme d'eau chaude: Appuyez sur le bouton de fonction d'eau chaude (M) jusqu'à ce que la valeur la plus basse soit atteinte. Le faisceau sous le robinet disparaît.

L'activation fonctionne dans l'ordre inverse.

Chauffage (Fonctionne uniquement en combinaison avec QAA55. PAS avec OT / On-off)

Désactiver le programme de chauffage: Appuyer sur la touche du mode de chauffage (I) jusqu'à ce que la barre se trouve à l'extrême droite de l'écran = protection contre le gel
L'activation fonctionne dans l'ordre inverse.

* Si un thermostat d'ambiance ATAG One est connecté ou un autre thermostat d'ambiance avec programme de vacances, utilisez cette fonction.

En cas de travail sur le système de chauffage central:

Assurez-vous qu'il n'y a pas de demande de chaleur: pas de robinet d'eau chaude ouvert ni de thermostat d'ambiance bas. Réglez l'interrupteur principal sur 0 et retirez la fiche de la prise murale. Si l'installation est vidangée, vous devez garder à l'esprit qu'une partie de l'eau de chauffage reste dans la chaudière. Assurez-vous que l'eau de chauffage restante dans la chaudière ne puisse pas geler en cas de risque de gel..

8 Dérangement, entretien et garantie

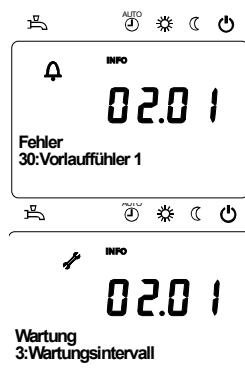

Dérangement / entretien

Parfois, l'un des symboles suivants apparaît dans l'affichage de base :

Erreur

Si ce symbole apparaît, il y a une erreur dans l'installation. Appuyez sur le bouton info et lisez les informations suivantes.

Avec thermostat On / Off: si le thermostat est sur OFF (contact ouvert), le symbole  s'affiche. Cela n'affecte pas l'opération. Aucune intervention requise.

Entretien ou une application spécifique

Ce symbole apparaît-il, existe-t-il un message de maintenance ou une opération spéciale? Appuyez sur le bouton info et lisez les informations.

En cas d'apparition de fuites dans l'appareil, veuillez contacter votre installateur.

Il est conseillé de conclure un contrat d'entretien avec votre installateur afin que l'appareil soit périodiquement contrôlé et réglé.

L'habillage de l'appareil est composé d'éléments métalliques et en plastique qui peuvent être nettoyés à l'aide de détergents ménagers non corrosifs.

Pour les conditions de garantie, veuillez vous référer à la Carte de garantie fournie avec la chaudière.

9 Environnement et traitement des déchets

ATAG attache beaucoup d'importance à la manière sociale et durable d'entreprendre. Qualité des produits, durée de vie économique et protection de l'environnement sont des objectifs équivalents pour nous. Les prescriptions environnementales sont strictement respectées. Pour la protection de l'environnement nous utilisons, en ce qui concerne les aspects économiques, les meilleures techniques et matériaux dans nos produits et emballages.

Des appareils électriques et électroniques qui ne sont plus utilisables doivent être collectés et remis pour un traitement respectueux de l'environnement (Directive Européenne concernant les déchets d'appareils électriques et électroniques DEEE 2012/19/ UE). Pour l'évacuation des appareils électriques et électroniques obsolètes, faites appel aux systèmes de collecte locaux pour recyclage.

Pour plus d'infos au sujet du recyclage de ce produit, veuillez contacter votre commune, le service déchets ou décharge locale ou votre fournisseur.

Instructions d'installation & d'entretien

QR-cc

ATAG



Explications des signes et symboles à l'écran

Choix de fonction eau chaude sanitaire

Choix de fonction chauffage
(Fonction de la pédale d'accélérateur à > 3 sec. maintenez.
Seulement pour le personnel de service)

Connexion Service
Quiter Menu

Reset

Interrupteur EN/HORS

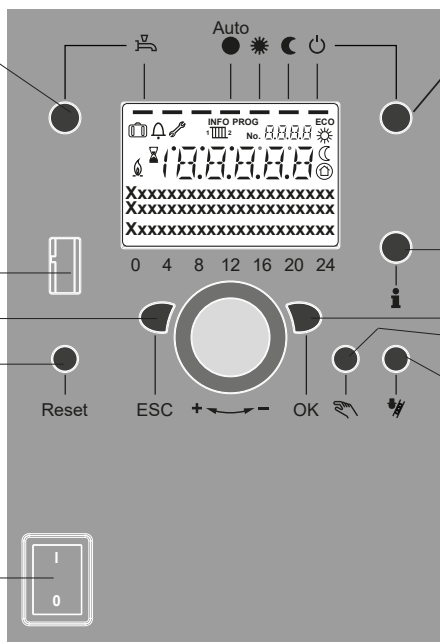









Touche Info

Validation
Fonction Manuelle

(Ontluchttingsprogramma starten bij
> 3 sec. ingedrukt houden)

Contrôle O₂
(Seulement pour le personnel de service)

-  Chauffage à la température de consigne "confort" *
-  Chauffage à la température de consigne "réduite" *
-  Chauffage à la temp. de consigne "protection antigel" *
-  Processus en cours. Attendre SVP
-  Brûleur en fonctionnement
-  Signal de dérangement
- INFO** Niveau "Info" activé
- PROG** Programmation activée
- ECO** Chauffage momentanément interrompu, fonction ECO activée
-  Fonction "vacances" activée
-  Référence du circuit chauffage
-  Mode "fonctionnement manuel" / mode "Contrôle O₂"
- No.** Numéro de la ligne de menu (numéro de paramètre)

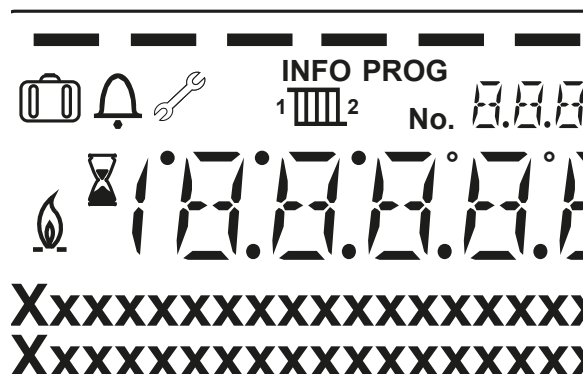

* Fonctionne uniquement en combinaison avec QAA55. PAS avec OT / On-off.

Sommaire

1	Introduction	86
2	Instructions.....	86
3	Contenu de fourniture	88
4	Description de la chaudière.....	88
4.1	Schema de QR-CC	89
5	Suspension de la chaudière.....	90
6	Raccordement de la chaudière	91
6.1	Système de chauffage	92
6.2	Vase d'expansion	93
6.3	Systemès de chauffage avec conduites synthétiques	93
6.4	Qualité de l'eau	94
6.5	Conduite de gaz.....	96
6.6	Préparation d'eau chaude sanitaire	96
6.6.1	Conduite de circulation ECS	97
6.7	Conduite d'évacuation des condensats	97
6.8	Evacuation des gaz fumées et alimentation en air comburant	98
6.8.1	Dimensionnement des conduits d'évacuation de fumées et d'apport d'air.	100
7	Raccordement électrique	101
7.1	Thermostats d'ambiance.....	101
8	Régulation de chaudière	102
8.1	Explication des touches de fonction.....	103
8.2	Bref aperçu des principales fonctions	104
8.3	Parametrage utilisateurs	105
8.4	Parametrage technicien	107
8.5	Menu: circuits chauffage	127
9	Mise en service	128
9.1	Préparation pour mise en service	129
9.2	Production d'eau chaude sanitaire.....	129
9.3	Contrôle O ₂ sur pleine charge (Étape 1/2).....	130
9.4	Contrôle O ₂ sur faible charge (Étape 2/2).....	131
9.5	Rendre la chaudière adaptée au mélange d'hydrogène avec du gaz naturel.....	132
10	Entretien.....	133
10.1	Intervention d'entretien.....	134
10.2	Frequentation de l'entretien	136
10.3	Garantie	136
11	Indications des erreurs.....	137
Appendix		
A.	Dimensions	136
B.	Pièces de la chaudière.....	138
C.	Spécifications technique	140
D.	Schéma d'électriqu.....	142
E.	Additifs d'eau CC.....	143
F.	Déclaration de conformité	145



Les interventions sur l'appareil doivent être effectuées uniquement par du personnel qualifié et au moyen de l' outillage calibré.

Une version allemande d'instructions d'installation est disponible sur demande chez ATAG Verwarming.

Eine deutschsprachige Version von dieser Montageanleitung ist auf Wunsch bei ATAG Verwarming erhältlich.

1 Introduction

Ces instructions d'installation décrivent le fonctionnement, l'installation, l'utilisation et l'entretien des chaudières ATAG QR-CC Serie.

Ces instructions concernent les installateurs agréés qui placent et effectuent la mise en service des chaudières ATAG.

Lisez avec attention ces instructions de mise en service bien avant d'installer la chaudière. ATAG Verwarming n'est pas responsable en cas de dommages découlant d'erreurs ou d'imperfections dans les notices de montage et de mise en service. En outre ATAG Verwarming se réserve le droit de modifier ses produits sans avis préalable.



Lors de l'installation, il est primordial de donner clairement à l'utilisateur les explications nécessaires à l'utilisation de la chaudière et de lui remettre la notice d'utilisation et la carte de garantie.

Informez le client des services d'assistance d'ATAG pour le service et la maintenance.

Pour l'installation d'un système d'échappement des gaz de combustion et / ou de commandes externes veuillez vous référer au fournisseur concerné.

Chaque appareil est muni d'une plaque signalétique. Vérifiez si les indications de cette plaque correspondent bien au type d'installation envisagée c-à-d: type de gaz, réseau électrique et classe d'évacuation.

2 Instructions

Les règles suivantes sont d'application pour l'installation d'une chaudière ATAG QR-CC Serie:

- Spécifications pour les installations de gaz naturel NBN 51- 003;
- Norme belge NBN 30.003 et NBN D 51.003 ;
- Spécifications du règlement général sur les installations électriques (R.G.I.E.)
- Spécifications locales

La chaudière doit être installée selon ces prescriptions et selon toutes les normes et prescriptions techniques qui se rapportent à la partie d'installation à raccorder.

Tenez compte des prescriptions de sécurité suivantes:

- Tous les travaux sur la chaudière doivent se faire dans un local et un environnement secs.
- Ne faites pas fonctionner la chaudière sans sa jaquette sauf si vous devez encore procéder à des contrôles et réglages. (voir chapitre 10)
- Faites en sorte que aucun composant électrique ou électronique n'entre en contact avec de l'eau.

Avant tous travaux ou entretien sur une chaudière déjà installée, veillez à:

- Désactiver chaque fonction
- Fermer le robinet de gaz
- Débrancher la fiche de la prise de courant
- Fermer le robinet d'entrée des armatures d'alimentation de la Chaudière .

Si l'on doit effectuer des travaux de contrôle ou de réglage, veillez aux points suivants:

- La chaudière doit pouvoir fonctionner durant ces interventions, il faut donc maintenir l'alimentation en électricité, la pression de gaz et la pression d'eau. Veillez à ce qu'aucun danger ne puisse survenir durant ces interventions.



Après toute intervention ou entretien sur la chaudière, il est toujours nécessaire de contrôler l'étanchéité des raccords et conduits de gaz (par ex. avec du spray)



Après toute intervention ou entretien, veillez à toujours bien replacer la partie protectrice en la fixant à l'aide des vis.

Les symboles de sécurité suivants peuvent-être mentionnés sur les notices, les emballages et sur la chaudière:



Ce symbole signifie que la chaudière doit être stockée dans un endroit à l'abri du gel.



Ce symbole signifie que l'emballage ou/et son contenu peuvent être endommagés par un transport/manutention indéclicats.



Ce symbole signifie que la chaudière emballée doit être protégée contre les intempéries.



Symbole TRANSPORT. Ce symbole indique que la chaudière doit être transportée en position verticale.



Symbole de la CLEF. Ce symbole signifie qu'un montage/démontage doit être effectué à cet endroit.



Symbole ATTENTION. Ce symbole attire l'attention sur les précautions à prendre lors d'une manipulation particulière.



Truc, description d'une facilité de manipulation.



Conduite de gaz (jaune)



Conduite de l'eau froid (bleu)



Conduite de départ CC (rouge)



Conduite de l'eau chaude (rouge)



Conduite de retour CC (bleu)



Conduite de circulation d'eau chaude



Conduite de condensation (bleu)

3 Contenu de fourniture

Le paquet est composé des éléments suivants:

Chaudière avec jaquette et des pièces intégrées suivantes:

- Purgeur automatique;
- Soupape de décharge;
- Vanne à trois voies;
- Boiler en inox mordançonné de 100 litres;
- Échangeur de chaleur à plaques;
- Pompe sanitaire;
- Vase d'expansion de 12 litre/ 1 bar;
- Robinet de remplissage/vidange;
- Joints pour les raccordements de tuyaux;
- Capuche et raccord 22mm pour fermer la conduite de circulation;
- Notice d'installation;
- Notice d'utilisation;
- Carte de garantie.

ATAG fournit également en option des kits de conduite pour raccorder la chaudière plus facilement :

- Kit des conduites pour les raccords au-dessus de la chaudière (3/4" de filetage extérieur)
- Kit des conduites pour les raccords à droite et à gauche de la chaudière (3/4" de filetage extérieur)
- Kit des robinets. Le kit se compose de 2 robinets d'entrée et de sortie du chauffage central et de 2 robinets pour le conduit d'eau chaude et le conduit de circulation.
- Armatures d'alimentation 22 mm 8 bar.

4 Description de la chaudière

Chaudière étanche

La chaudière prend son air comburant à l'extérieur et renvoie les gaz de combustion également à l'extérieur.

Condenser

Résultat de l'extraction de l'entièreté de la chaleur contenue dans les gaz de combustion. La vapeur d'eau se condensera en eau au contact du condenseur.

Moduler

Augmenter ou diminuer la flamme en fonction de la demande de chaleur.

Acier inoxydable

Sorte d'acier qui garde à vie ses propriétés spécifiques. Il ne rouille ni ne s'érode, comme l'aluminium.

La chaudière ATAG QR-CC Serie est une chaudière étanche, modulante à condensation. Elle est équipée d'un préparateur d'eau chaude intégré.

La chaudière est équipée d'un échangeur de chaleur compact à tubes lisses en acier inoxydable. Un principe bien pensé avec des matériaux durables.

La chaudière brûle du gaz (naturel) pour produire de la chaleur. Cette chaleur est extraite des gaz de combustion. Le refroidissement conséquent de ces gaz de combustion produit de la condensation, c'est ce qui permet d'atteindre un rendement très élevé. L'eau de condensation, qui n'a aucun effet négatif sur l'échangeur de chaleur, est évacuée via le siphon interne.

La chaudière est pourvue d'une régulation intelligente.

Chaque chaudière anticipe la demande de chaleur de l'installation de chauffage ou du préparateur d'eau chaude sanitaire. La puissance de la chaudière est ainsi adaptée aux besoins de l'installation.

Cela signifie que la chaudière sera en service plus longtemps et à puissance réduite.

Si on raccorde une sonde extérieure, la régulation agira en fonction de la température extérieure.

Cela signifie que la régulation mesure les températures extérieure et de départ. Sur base de ces données, le système de régulation détermine la température de départ optimale pour l'installation.

Explication d'indication des types:

ATAG BE Q30CCR

BE Q = Type

30 = Charge nominale en kW

CC = CombiComfort

R = Refresh

4.1 Schema de QR-CC

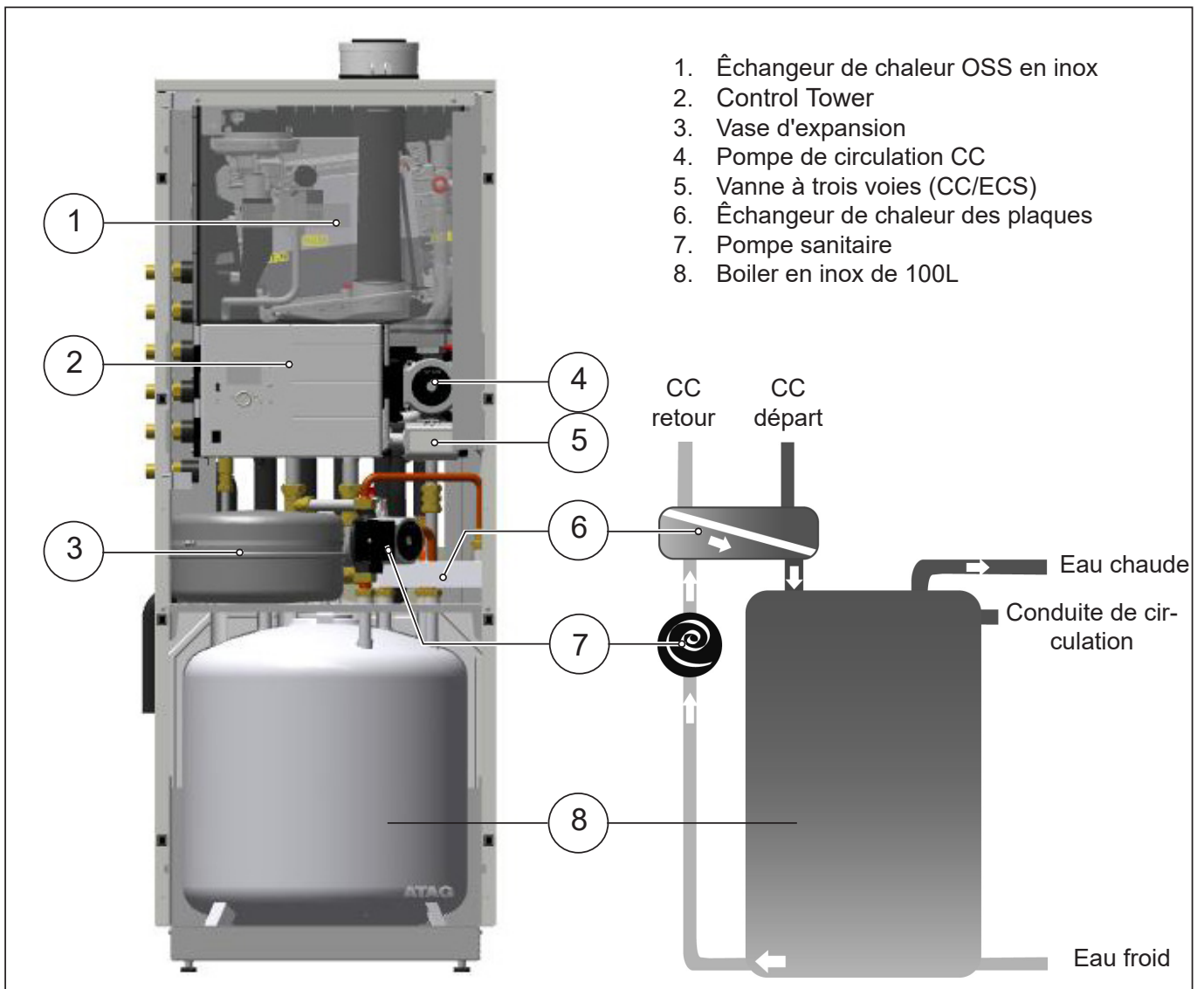

schema de QR-CC

figure 1

5 Suspension de la chaudière



Placez la chaudière dans la chaufferie bien ventilé conformément au règlement actuellement.

L'appareil doit être installé à l'abri du gel. Pour limiter les pertes de chaleur des conduites, l'appareil doit être monté le plus près possible du point de soutirage de l'eau chaude le plus utilisé.

La chaudière QR-CC est fabriquée de telle façon qu'elle ne peut être installée qu'en position verticale. Elle doit donc être posée sur une surface plane horizontale. Cette surface doit pouvoir supporter le poids de la chaudière remplie. Laissez une distance suffisante entre la chaudière, les murs (1 mètre sur les côtés pour pouvoir accéder à la chaudière en cas d'entretien) et le plafond pour la sortie de gaz fumée et pour mettre et enlever la protection (voir aussi la figure 4).

La chaudière est livrée sur une palette et emballée dans un carton. Après avoir enlevé le carton, vous pouvez demander à ce que toute la partie protectrice soit également retirée (par exemple pour réduire le poids de la chaudière si vous devez porter).

1. Ouvrez la porte ;
2. Retirez les 2 vis sous la plaque supérieure ;
3. Soulevez la plaque supérieure ;
4. Refermez la porte et enlevez la plaque de devant en tirant sur la partie supérieure. Remettez les différentes parties en suivant l'ordre inverse. Veillez à ce que les chevilles soient bien ajustées pour pouvoir fermer la porte correctement.

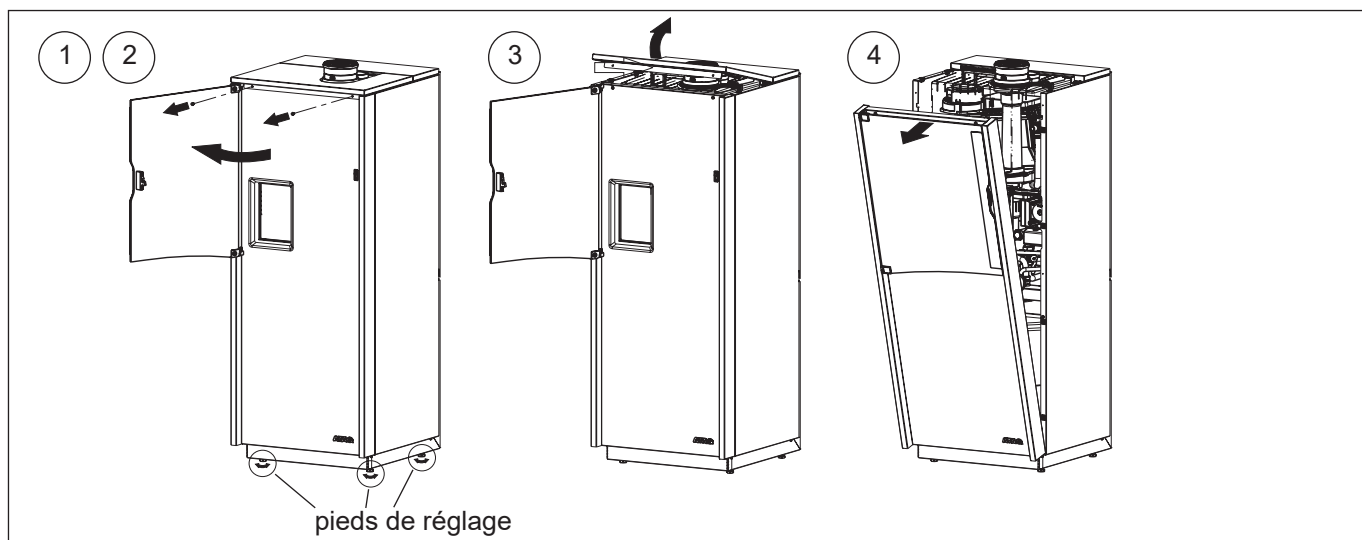

demontage de jaquette

figure 2

- Placez la chaudière à l'endroit voulu et veillez à ce qu'elle soit parfaitement droite. Utilisez pour cela les pieds situés sous la chaudière.



Soulevez la chaudière par les poignées prévues à cet effet (voir schéma 3). Utilisez pour cela des gants de travail.



En retournant la chaudière, de l'eau résiduelle peut s'en écouler.

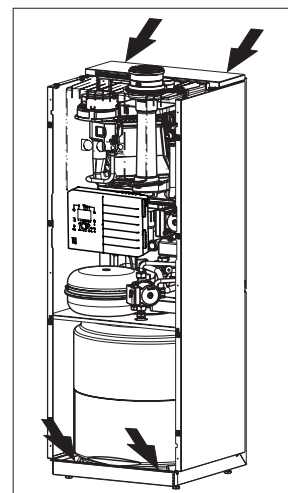









figure 2

6 Raccordement de la chaudière

La chaudière est munie de conduits de raccord qui peuvent être installés à droite, à gauche ou au-dessus de la chaudière au moyen des kits de conduit vendus en option (voir aussi schéma 5). La chaudière standard est livrée avec des vis de rappel plates 1". Les émerillons et les joints sont fournis.

Les kits de conduit vendus en option sont pourvus d'un filetage extérieur 3/4". Les robinets en option (3/4" de filetage intérieur x 3/4" de filetage extérieur) peuvent ainsi être montés à l'extérieur de la chaudière.

- g**  - Conduite de gaz (g).
Elle peut être raccordée à la chaudière à l'aide d'un raccord 3/4". Monté à l'extérieur de la chaudière, le robinet de gaz doit être intégré à la conduite de gaz tout en restant à portée de main ;
- a**  **r**  - Conduits de chauffage central (a et r).
Ils peuvent être raccordés à l'installation à l'aide de raccords 3/4". Montés à l'extérieur de la chaudière, les robinets peuvent être raccordés au conduit du chauffage central tout en restant à portée de main ;
- c**  - Vidange de condensation (c).
Il s'agit d'un conduit plastique flexible de 25 mm qui se raccorde au siphon de la chaudière via un raccord libre. Le tuyau d'évacuation peut être raccordé au siphon à l'aide d'un raccord PVC Ø 32 mm ;
- z**  **w**  **k**  - Conduits d'eau chaude et froide (k et w) et conduit de circulation d'eau chaude (z).
Ils peuvent être raccordés à l'installation à l'aide de raccords 3/4". Avec un montage à l'extérieur de la chaudière, un tube d'expansion doit être monté sur le conduit d'eau froide ; Les robinets peuvent être montés sur le conduit d'eau chaude et sur le conduit de circulation ;
- Conduits d'apport d'air comburant et d'évacuation des gaz de fumées.
Ceux-ci peuvent être en 2x Ø80 ou concentriques Ø80/125 mm

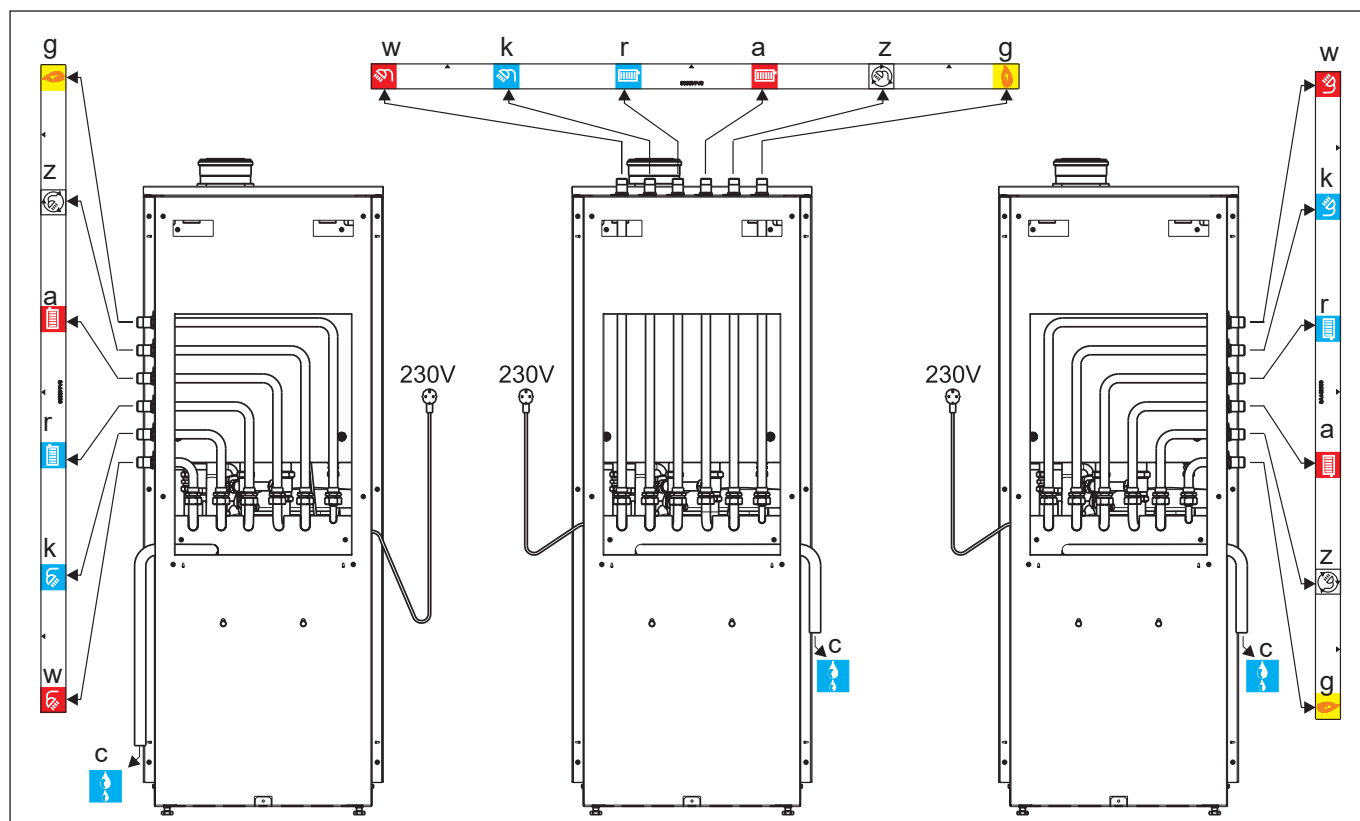

Possibilité de raccordements avec les kit des conduites optionelle

figure 3

Les différents raccordements sont décrits avec plus de détails dans le chapitre suivant.



Il est conseillé de rincer ou de souffler soigneusement tous les éléments à connecter à la chaudière avant de les raccorder.

6.1 Système de chauffage

Monter le système de chauffage selon les règles actuelles en vigueur.

La chaudière est équipée d'un système de régulation autorégulant et auto protégé pour la commande de la pompe de circulation. Dès lors le différentiel entre température de départ et de retour est contrôlé. Le tableau 3 indique le débit de la pompe de circulation en fonction de la résistance de l'installation.

Si la résistance de l'installation est plus élevée que la valeur indiquée, la pompe sera amenée à sa capacité maximale et la charge sera adaptée jusqu' à obtention d'un différentiel de température acceptable pour la régulation.

Dans le cas où le différentiel resterait trop grand, la chaudière s'arrêtera automatiquement et attendra jusqu'à obtention d'un différentiel de température acceptable entre aller et retour.

Type de chaudière	Type de pompe	Circulation de l'eau chaudière		Résistance d'installation admissible	
		l/min	l/h	kPa	mbar
BE Q25CC	UPM2 20-70	16,2	972	25	250
BE Q30CC	20-70	19,4	1167	20	200

résistance d'installation

tableau 3

La chaudière est équipée de série d'un filtre sur l'eau de retour, ceci afin d'éviter un retour éventuel de crasses dans la chaudière.

La chaudière est également équipée d'une soupape de décharge interne tarée à 3 bar. L'évacuation de celle-ci est raccordée avec l'évacuation des condensats à l'égout.

Si tous ou la plupart de radiateurs sont équipés de vannes thermostatiques, il faut installer une soupape différentielle pour éviter les bruits d'écoulement dans l'installation. Le diamètre des tuyaux entre la chaudière et la soupape différentielle appliquée ne doit pas être réduite.



La chaudière n'est pas conçue pour des installations avec vase d'expansion ouvert.



L'emploi d'additifs dans l'eau de chauffage ne peut se faire que en coordination avec ATAG.

6.2 Vase d'expansion

La QR-CC Serie est équipée d'un vase d'expansion. Le vase d'expansion est raccordé entre la vanne à trois voies et la pompe de circulation. Ceci permet d'éviter, lors de la préparation d'eau chaude, que l'eau d'expansion n'atteigne pas le vase d'expansion lorsque tous les robinets de radiateurs sont fermés.

La volume de vase d'expansion intégrée est 12 litre avec une pression initiale de 1 bar. Le vas d'expansion doit être déterminé sur base du volume d' eau de l'installation. La pression initiale dependant de l'hauteur d'installation au-dessus du vase d'expansion. Voir tableau 4. Dans la cas la volume du vase d'expansion intégrée ne pas suffisante le placement éventuel d'un second vase d'expansion sur l'installation ne pose pas de problème.

hauteur d'installation au-dessus du vase d'expansion	pression initiale du vase d'expansion
5 m	0,5 bar
10 m	1,0 bar
15 m	1,5 bar

choix vase d'expansion

tableau 4

6.3 Systemès de chauffage avec conduites synthétiques

Lorsque l'on utilise des conduites en matières synthétique(tube multicouches) pour le chauffage (chauffage sol ou paroi) ou partiellement pour l'alimentation de collecteurs ou de radiateurs, ces conduites doivent satisfaire aux normes suivantes:

- DIN 4726 t/m 4729 (porosité à l'oxygène < à 0,1 g/m3. à 40°C)
- ou
- Nationale BRL 5606 van KIWA (porosité à l'oxygène < à 0,18 g/m2. à 80°C)



Si le système utilisé ne satisfait pas à ces normes, la partie de conduites en synthétique doit être séparée du circuit de la chaudière par un échangeur à plaques.

Remplir l'installation d'eau potable.

Afin d'éviter les problèmes au niveau des installations de chauffage central (CC), la qualité de l'eau de remplissage doit répondre aux spécifications du Tableau 2 :

Lorsque cette eau tombe en dehors des spécifications imposées, nous vous conseillons de traiter l'eau de façon telle qu'elle satisfasse aux conditions posées.



La garantie tombe lorsque l'installation n'est pas rincée et/ou lorsque la qualité de l'eau ne répond pas aux impositions dictées par ATAG.

Prenez toujours contact avec ATAG au préalable s'il y a lieu de discuter d'imprécisions et/ou de dérogations. Sans accord préalable, la garantie devient caduque.

Installation:

- L'utilisation d'eau de captage, d'eau déminéralisée ou d'eau distillée, est interdite. (une définition précise de ces termes est donnée à la page suivante)
- Lorsque la qualité de l'eau potable répond aux spécifications mentionnées dans le tableau 1, on peut procéder au rinçage de l'installation avant d'installer l'appareil.
- Durant ce rinçage, les restes de produits de corrosion (magnétite), de produits pour raccords, d'huile de coupe et autres produits indésirables, doivent être éliminés.
- Une autre manière d'éliminer les saletés est de mettre en place un filtre. Le type de filtre doit être adapté à la taille des particules de saleté. ATAG conseille d'utiliser un filtre.
- Il y a lieu de s'assurer au cours de l'opération que le réseau de canalisations est traité en totalité.
- L'installation de CC doit être convenablement purgée avant de mettre le système en service. Voir pour ce faire le chapitre « Mise en service ».
- Lorsqu'il est régulièrement nécessaire de compléter le niveau d'eau (> 5 % par an), on peut parler de problème structurel et il est indispensable de faire intervenir un installateur. En rajoutant régulièrement de l'eau neuve, on rajoute aussi de l'oxygène et du calcaire et on permet à la magnétite et au calcaire de continuer à se déposer. Ceci peut entraîner des problèmes d'obturation et/ou de fuites.
- Lorsqu'on utilise un antigel ou un autre additif, la qualité de l'eau de remplissage doit être périodiquement contrôlée conformément à la périodicité indiquée par le fournisseur de ce produit.
- Les additifs chimiques doivent être évités et ne peuvent être utilisés qu'après qu'ATAG ait autorisé le chauffage pour l'application concernée.
- Lorsque l'on désire obtenir la qualité d'eau à l'aide de produits chimiques, c'est sous sa responsabilité. Lorsque l'eau ne satisfait pas aux conditions posées par ATAG ou lorsque les additifs chimiques ne sont pas autorisés par ATAG, la garantie sur le produit livré par ATAG cesse.
- ATAG conseille de noter dans un cahier, lors de l'installation et lors d'ajouts d'eau ou de modifications, le type d'eau utilisée, la qualité de cette dernière et, le cas échéant, les additifs ajoutés et les quantités correspondantes.

Parametre	Valeur
Type d'eau	Eau potable Eau adoucie
pH	6.0-8.5
Conductivité (à 20°C, en µS/cm)	Max. 2500
Fer (ppm)	Max. 0.2
Dureté (°dH)	
Volume/puissance de l'installation <20 l/kW	1-12
Volume/puissance de l'installation ≥20 l/kW	1-7
Oxygène	Aucune diffusion d'oxygène admise durant le fonctionnement. Max. 5% de complément d'eau par an
Inhibiteurs de corrosion	Voir annexe « Additifs »
Rehausseurs ou abaisseurs de pH	Voir annexe « Additifs »
Additif antigel	Voir annexe « Additifs »
Autres additifs chimiques	Voir annexe « Additifs »
Produits solides	Non autorisés
Restes présents dans l'eau du circuit et qui ne sont pas des composants d'une eau potable	Non autorisés

Tableau 6.3.a

Qualité de l'eau des réchauffeurs d'eau sanitaire

Parametre	Valeur
Type d'eau	Eau potable
pH	7.0-9.5
Conductivité (à 20°C, en µS/cm)	Max. 2500
Chlorure (ppm)	Max. 150
Fer (ppm)	Max. 0.2
Dureté (°dH)	1-12
Quantité de colonies de bactéries à 22°C (quantité/ml). pr EN ISO 6222	Max. 100

Tableau 6.3.b

- Lorsque la teneur en chlore dépasse la valeur spécifiée dans le tableau 6.3.b, il est indispensable de prévoir, en cas d'utilisation d'un ballon d'eau chaude (boiler), une anode active. En cas de non-respect de cette exigence, la garantie tombe pour la partie d'installation contenant de l'eau sanitaire.
- Lorsque la teneur en chlore dépasse la valeur spécifiée, en cas d'utilisation d'une chaudière mixte instantanée, la garantie tombe pour la partie contenant de l'eau sanitaire.

Définition des types d'eau :

Eau potable : Eau de canalisation, conforme à la Directive européenne sur l'eau: 98/83/CE du 3 novembre 1998.

Eau adoucie : Eau dont les ions de calcium et de magnésium ont été en partie éliminés.

Eau déminéralisée: Eau dont pratiquement tous les sels ont été éliminés (très faible conductivité)

Eau distillée : Eau ne contenant plus de sels.

S'il vous plaît contacter ATAG Chauffage pour plus d'informations sur l'analyse.

6.5 Conduite de gaz

Le choix du diamètre et le montage doit se faire selon les règles actuelles en vigueur.

Placer une robinet d'arrêt de gaz de KVBG près de chaudière à portée de la main.

Le bon fonctionnement de la chaudière nécessite une pression gaz dynamique de min. 15 mbar.



Veillez à ce que, particulièrement avec des nouvelles conduites, il ne subsiste pas de crasses dans la tuyauterie.



Après toute intervention ou entretien sur la chaudière, il est toujours nécessaire de contrôler l'étanchéité des raccords et conduits de gaz (par ex. avec du spray)

6.6 Préparation d'eau chaude sanitaire

Monter l'installation d'eau chaude sanitaire selon les règles actuelles en vigueur.

La chaudière doit être pourvue d'une armature d'alimentation avec une soupape de surpression tarée à 8 bar. Livrable optionnelle.



Dans les régions où la dureté de l'eau est supérieure à 27°F, il faut détartrer plus fréquemment l'échangeur à plaques.

En cas de problème dû à l'utilisation d'une eau sanitaire d'une teneur en chlorure supérieure à 150 mg/l, vous ne pourrez pas faire intervenir la garantie. Ceci est applicable pour l'échangeur à plaques et aussi bien que le boiler.

La dureté de l'eau varie en Belgique. La compagnie des eaux peut vous fournir des informations précises à ce propos.

La pompe sanitaire est munie d'un interrupteur de position. La position de cet interrupteur ne doit pas être modifiée. Cela nuit à la qualité de l'eau du robinet.

Ajustez le dimensionnement du conduit selon la simultanéité des robinets. La longueur de conduit spécifique est égale à la longueur maximale de conduit non isolé pour le robinet de la cuisine. Cette longueur ne dépasse pas 30 m pour un diamètre de 10/12 mm.

6.6.1 Conduite de circulation ECS

La QR-CC est munie d'un raccord de conduite de circulation (Z). C'est le raccord de retour du circuit fermé. Le raccord d'eau chaude (WW) est la conduite d'alimentation.

La conduite de circulation doit être installée et dimensionnée selon la réglementation en vigueur.



Les accessoires nécessaires pour cette conduite (entre autres la pompe sanitaire) ne sont pas fournies. La livraison s'effectue par un tiers.



En cas de non utilisation de la conduite de circulation, celle-ci doit être fermée. Pour ce faire, démontez le conduit situé sur le ballon et fixez à la place le bouchon avec un émerillon.

6.7 Conduite d'évacuation des condensats

Les chaudières ATAG produisent des condensats. Cette eau doit être éliminée, sinon la chaudière ne fonctionne pas.

La conduite commune d'évacuation des condensats doit être raccordée à l'égout via un écoulement ouvert. Ceci évite le retour éventuel de l'égout vers la chaudière. Ce conduit doit être de diamètre minimum 25 mm.

Monter la conduite d'évacuation selon les règles actuelles en vigueur.

Les composants suivants sont raccordés sur l'évacuation commune.

- Evacuation des condensats;
- Soupape de décharge de la chaudière



L'évacuation des condensats sur la descente d'eau de pluie n'est pas autorisée pour des raisons de risque de gel.



Avant la mise en service de la chaudière, il faut remplir le siphon d'eau.

6.8 Evacuation des gaz fumées et alimentation en air comburant

L'évacuation des gaz de fumées et l'alimentation en air comburant comprend:

- Le conduit d'évacuation des gaz de fumées;
- Le conduit d'alimentation en air comburant;
- Les accessoires de passage de toit ou de façade;

Les installations de cheminée et d'aération doivent obéir aux règles suivantes :

- Le norme belge NBN D 30.003 et NBN D 51.003
- Les spécifications locales
- Les spécifications venant des spécifications d'installation ATAG Duopass

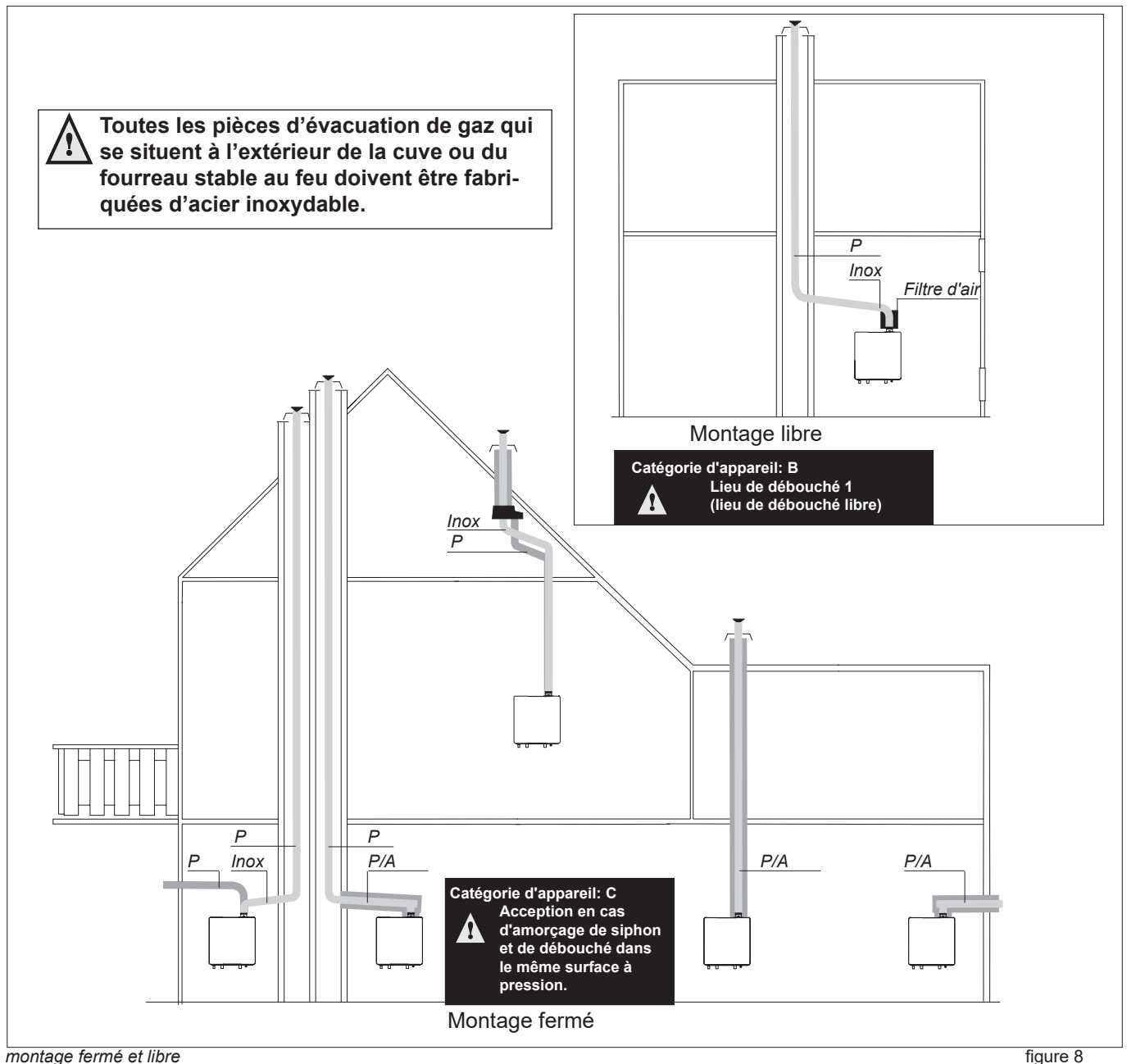

Le diamètre de raccordement sur la chaudière est de \varnothing 80 mm. Il permet de connecter le système d'évacuation des gaz de fumées et l'alimentation en air comburant avec ou sans coudes.

Voir tableau 5 pour déterminer la longueur maximum permise



Nous conseillons de choisir simplement les conduits, d'évacuation des gaz de fumées et d'alimentation en air comburant à l'aide des composants du tableau 6. Pour plus d'informations au sujet du système d'évacuation des gaz de fumées et d'alimentation en air comburant, veuillez vous référer à la liste de prix ATAG Duopass.

Duopass est conçu et convient exclusivement pour les chaudières ATAG au gaz naturel et au propane. La température maximum des gaz de fumées des chaudières ATAG est inférieure à 70°C (charge nominale 80/60°C)

Le bon fonctionnement peut être fortement influencé par la modification ou l'adaptation de l'application concernée .

Le recours éventuel à la garantie ne sera pas accepté en cas de modifications ou d'application incorrecte des règles énoncées dans la notice d'installation.

Les systèmes d'évacuation décrits dans ce document sont destinés exclusivement pour être utilisés avec les chaudières ATAG avec label HR, appareils avec Certification Gastec nr: 0063BQ3021, 0063AS3538 et 0063AU3110.

Monter le système d'évacuation exclusivement au moyen des accessoires du programme Duopass. Les combinaisons avec d'autres marques ou systèmes ne sont pas autorisées sans l'approbation écrite de ATAG.

Les parties horizontales du système d'évacuation doivent toujours être montées avec une pente de 30 mm/m vers la chaudière de façon à éviter l'accumulation d'eau dans les conduits d'évacuation. Par le fait de l'écoulement de l'eau vers la chaudière, les risques de gel au passage de toit sont réduits. Le placement d'un accessoire complémentaire de collecte des condensats n'est pas nécessaire.



En fonctionnement, la chaudière produit un léger nuage de condensation. Cela peut être dérangerant, particulièrement lors de sortie en façade, c'est pourquoi la sortie en toiture est préférable.

6.8.1 Dimensionnement des conduits d'évacuation de fumées et d'apport d'air.

Le diamètre sera déterminé par la longueur totale y compris le conduit de raccordement et son trajet défini lors du relevé initial et du type de chaudière. Un diamètre trop petit peut amener des problèmes. Voir le tableau 5 pour la détermination du diamètre ainsi que la norme NEN 2757. Le tableau indique les longueurs maximum des conduits d'évacuation pour différentes puissances de chaudières. Des distances plus importantes pour les conduits d'évacuation sont possibles si on passe au diamètre 100 mm.

Signification du tableau 5:

Conduits séparés: Longueur max. indiquée = distance entre chaudière et sortie en toiture A.

Conduits concentriques: Longueur max. indiquée = distance entre chaudière et sortie en toiture B.

S' il y a des coudes, il faut décompter la valeur équivalente de chaque coude de la longueur droite max. indiquée. (voir exemple).

Le conduit en 60/100 peut être utilisé exclusivement en sortie façade pour les chaudières ATAG de puissance jusqu'à 24 kW.

Exemple:

Une chaudière de 25kW avec une système concentrique ø80/125mm. La tableau indique un longueur droit max. de 31m.

Dans le système il y a 2 courbes de 45°.

Le longueur totalement est: $31 - 2 \times 1,9 = 27,2m$.

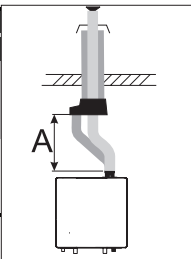
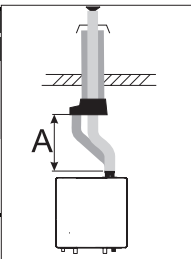
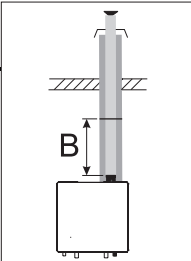
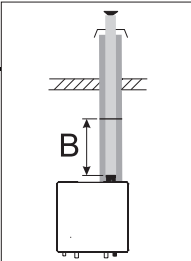
		Métrages système d'évacuation double conduit + conduit cheminée					
		ø80mm			ø100mm		
			m		m		m
16-25 kW		Longueur max. rectiligne pour ø80	31	Longueur max. rectiligne pour ø100	40		
		longueur de résistance coude 87°	-1,4	longueur de résistance coude 87°	-2,1		
		longueur de résistance coude 45°	-0,9	longueur de résistance coude 45°	-2		
26-38 kW		Longueur max. rectiligne pour ø80	18	Longueur max. rectiligne pour ø100	39		
		longueur de résistance coude 87°	-1,4	longueur de résistance coude 87°	-2,1		
		longueur de résistance coude 45°	-0,9	longueur de résistance coude 45°	-2		
		Métrages système d'évacuation concentrique					
		ø60/100mm		ø80/125mm		ø100/150mm	
			m		m		m
16-25 kW		Longueur max. rectiligne pour ø60/100	12	Longueur max. rectiligne pour ø80/125	31	Longueur max. rectiligne pour ø100/150	40
		longueur de résistance coude 87°	-1,9	longueur de résistance coude 87°	-3	longueur de résistance coude 87°	-1,7
		longueur de résistance coude 45°	-1,3	longueur de résistance coude 45°	-1,9	longueur de résistance coude 45°	-1,3
26-38 kW		Longueur max. rectiligne pour ø80/125	13	Longueur max. rectiligne pour ø100/150	34		
		longueur de résistance coude 87°	-3	longueur de résistance coude 87°	-1,7		
		longueur de résistance coude 45°	-1,9	longueur de résistance coude 45°	-1,3		

longueur système d'admission et d'évacuation

Tableau 5

7 Raccordement électrique

La chaudière est conforme à la directive actuelle.

L'installation doit être et rester conforme à:

- Prescriptions de Règlement Général sur les Installations Electriques (R.G.I.E.);
- Une tolérance de tension réseau de +10% of -15% (230V/50Hz)
- Les prescriptions locales en vigueur
- La chaudière doit être connectée via une prise de courant avec terre. Celle-ci doit être bien visible et accessible.

Les prescriptions suivantes sont également d'application:

- Aucune modification ne peut être apportée au câblage de la chaudière.
- Tous les raccordements doivent être faits sur le bornier de la chaudière.
- S'il doit être remplacé, le cordon de raccordement doit être remplacé par un cordon ATAG QR, art.nr. S4967900

Pour le schéma électrique, voir l'annexe B.

7.1 Thermostats d'ambiance

Sur l'ATAG QR-CC, diversers thermostats d'ambiance / régulateurs peut être connectés. Les dispositions suivantes peuvent immédiatement peut être reliés en pos. 19 et 20 :



- ATAG One Thermostat intelligent, télécommandé via smartphone et tablette. Appliquer BCU optionnel.



- ATAG EaZy Thermostat d'ambiance simple avec communication digital.



- ATAG WiZe Thermostat d'ambiance multi-fonction avec communication digital et commande de bouton poussoir.



- ATAG BrainZ Thermostat d'ambiance multi-fonction avec communication digital et navigation de bouton poussoir/tournant..
- Ou une autre régulation suivant OpenTherm-protocol.

Toutes les autres marques ou types de thermostats d'ambiance ou de régulateurs devraient avoir un contact sans potentiel et être connecté à pos. 19 et 20.

L'un des thermostats d'ambiance / commande ci-dessus peut être connecté à pos. 21 et 22 comme deuxième option pour, par exemple, un groupe mixte connecté.



Le contrôleur Siemens QAA55 peut être connecté aux positions 14 et 15.

Si vous le souhaitez, les différents contrôleurs (OpenTherm et Siemens) peuvent être appliqués à différents groupes. Voir le réglage dans l'aperçu ci-dessous.

En fonction du contrôle (externe) souhaité, un réglage de base doit être effectué:

Parameter	Fonction	Possibilité de réglage	Default	Application
5710	Circuit chauffage 1	On/Off	On	Utiliser circuit chauffage 1
5715	Circuit chauffage 2	On/Off	Off	Utiliser circuit chauffage 2
5721	Circuit chauffage 3	On/Off	Off	Utiliser circuit chauffage 3
6351	Fonction connexion OT 1	Thermostat d'ambiance externe 1 / 2 / 3 Ou via H8 (on/off)	Thermostat d'ambiance externe 1	Allouer thermostat OpenTherm 1 à un CC spécifique
6352	Fonction connexion OT 2	Thermostat d'ambiance externe 1 / 2 / 3 Ou via H9 (on/off)	Thermostat d'ambiance externe 2	Allouer thermostat OpenTherm 2 à un CC spécifique
6355	Thermostat d'ambiance CC1	Interne/Externe	Externe	Interne = Régulation Siemens Externe = OpenTherm
6356	Thermostat d'ambiance CC2	Interne/Externe	Externe	Interne = Régulation Siemens Externe = OpenTherm
6357	Thermostat d'ambiance CC3	Interne/Externe	Interne	Interne = Régulation Siemens Externe = OpenTherm
6359	Contrôle externe ECS	Aucun / Thermostat d'ambiance externe 1 / Thermostat d'ambiance externe 2	Aucun	Aucun (contrôle interne) = Régulation Siemens Contrôle externe = Réglage dans thermostat OpenTherm



Pour un système conditions atmosphérique une sonde (1 kOhm) extérieur ATAG AR-Z0055U (option) doit être connectée à pos. 25 en 26.

Pour de plus amples informations au sujet de composants non fournis par ATAG, veuillez contacter le fournisseur concerné.

Bloc de jonction de la QR-CC

230 V~ Acc.			230 V~ QX1 2 nd CH			230 V~ QX2 DHW/Solar			230 V~ QX3 DHW			8X.35.20.00	QAA			n.a.	Block. contact	1 OT ON/OFF	2 OT ON/OFF	PT1000	Out	DHW					
N	L		N	L		N	L		N			G+	CL-	CL+			19	20	21	22	23	24	25	26	27	28	
1	2	3	4	5	6	7	8	9	10	11	12	13	14	15	16	17	18	19	20	21	22	23	24	25	26	27	28

230 Volt pour accessoires (clip-in)

230 Volt pour pompe externe

230 Volt pour pompe ECS ou système solaire

230 Volt pour vanne 3 voies boiler

Option (Siemens QAA55)

Contact blockage

Thermostat On/Off ou régulation OpenTherm 1

Thermostat On/Off ou régulation OpenTherm 2

Sonde capteur PT1000 système solaire

ATAG ARZ55 Sonde externe

Sonde boiler 10kOhm

bloc de jonction

figure 7.1.a



NOTE:

Assurez-vous que l'installation est complètement remplie avant que la fiche ne soit insérée dans la prise murale. L'appareil démarrera également si le programme de ventilation n'est pas activé (demande de chaleur via entrée OpenTherm / on-off). Cela doit être évité.

3 sec.



- Contrôlez si le programme automatique de purge a bien tourné. Dans la négative : **Purgez la pompe et la chaudière au moyen de la fonction de purge : tenir la touche E > 3 sec. enfoncée. Cette fonction dure environ 16 minutes et s'arrête automatiquement.**

Pour une demande de chaleur générée par le chauffage central ou ECS (Le programme ECS est désactivé de l'usine), une température de l'eau sera calculée. Cette température d'eau calculée est appelée la valeur T-set et la puissance de la chaudière sera contrôlée à cet égard. Avec une chaudière nouvellement allumée, la temporisation de la valeur T-set est active. Le but principal est d'empêcher la chaudière de fonctionner à pleine capacité, ce qui peut causer des bruits gênants et des pics de température inutiles.

En cas de demande de chaleur sur l'alimentation en eau chaude, la valeur T-set est réglée sur la température départ de chauffage central. Selon la quantité d'eau sanitaire extraite de la chaudière, la température départ de chauffage central variera à laquelle la charge de la chaudière sera contrôlée

8.1 Explication des touches de fonction

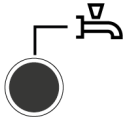

Touche de mode de fonctionnement eau potable (M)

Pour démarrer la production d'eau chaude sanitaire. (Barre à l'écran sous le robinet d'eau)
Si le fonctionnement via l'OpenTherm est configuré, aucune barre ne sera visible.
 (Le programme d'horloge des allocations de chômage via le contrôleur externe est en avance)

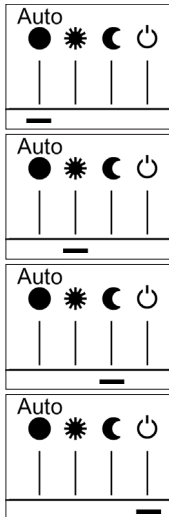

Touche de mode de fonctionnement circuit(s) de chauffage (I)

(Fonctionne uniquement en combinaison avec QAA55. PAS avec OT / On-off)

Pour le réglage de 4 modes de fonctionnement du chauffage différents:

Heure auto : mode automatique selon le programme horaire

Barre également sous "AUTO" avec OpenTherm

Soleil 24 h : chauffage à la valeur de consigne confort

Lune 24 h : chauffage à la valeur réduite

Mode protection : chauffage coupé, protection antigel activée.



Touche Informations (G)

Consultation des informations suivantes sans effet sur la régulation :
 températures, état d'exploitation chauffage / eau potable, messages d'erreur.



Bouton rotatif (C)

- Ce bouton rotatif sert à sélectionner et à modifier les réglages de la programmation.

Touche de confirmation (D)

Touche de retour ESC (B)

Ces deux touches sont utilisées avec le gros bouton rotatif - / + pour la programmation et la configuration de la régulation. Les réglages non utilisables avec les éléments de commande sont effectués par la programmation. En appuyant sur la touche ESC vous retournez d'une étape en arrière, les valeurs réglées ne seront alors pas prises en charge. Pour atteindre le niveau de commande suivant ou enregistrer des valeurs modifiées, il faut appuyer sur la touche OK



Touche de fonctionnement en mode manuel (E)

En appuyant sur cette touche, le régulateur passe en mode manuel, toutes les pompes fonctionnent, le mélangeur n'est plus piloté et le brûleur est réglé sur 50 °C. (Affichage par un symbole de clé à fourche).

> 3 secondes maintenez enfoncé: démarrez le programme de purge.



Touche de fonctionnement programme Ramonage (F)

FONCTIONNEMENT UNIQUEMENT PAR UN INSTALLATEUR APPROUVÉ!

Par une courte pression sur cette touche, la chaudière passe en mode d'exploitation pour la mesure des émissions, par une nouvelle pression ou bien automatiquement après 15 minutes cette fonction est à nouveau désactivée (affichage par un symbole de clé à fourche).



Touche de réinitialisation (H)

Par une courte pression sur cette touche, le verrouillage du brûleur est supprimé.











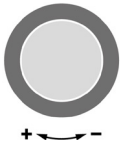

Interrupteur Marche / arrêt (A)

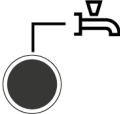
Position 0: Tout l'appareil et les composants électriques raccordés à l'appareil sont hors tension. La protection antigel n'est pas garantie.

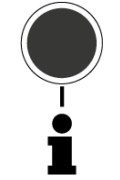
Position I: L'appareil et les composants raccordés à l'appareil sont prêts à fonctionner.

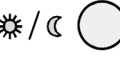
8.2 Bref aperçu des principales fonctions

Touche	Action	Procédure	Affichage/Fonction	
	Régler la température ambiante souhaitée	CC1 et CC2 simultanément Agir sur bouton gauche/droit Tourner le bouton à nouveau Valider par OK ou attendre 5 sec. ou pression sur 	Valeur de consigne confort avec affichage clignotant de la température Affichage clignotant de la température par pas de 0,5 °C entre 10,0 à 30°C Température consigne "confort" enregistrée Température consigne "confort" non enregistrée - après 3 sec. retour à affichage de base	Fonctionne uniquement en combinaison avec QAA55. PAS avec OT Fonctionne avec on/off via H8/H9
	Régler la température ambiante souhaitée pour CC1 ou CC2	ou 2. CC2 indépendamment de CC1 Agir sur bouton gauche/droit Touche OK Agir sur bouton gauche/droit Valider par OK ou attendre 5 sec. ou pression sur 	Sélectionner circuit chauffage Circuit chauffage retenu Affichage clignotant de la température par pas de 0,5 °C entre 10,0 et 30°C Température consigne "confort" enregistrée Température consigne "confort" non enregistrée - après 3 sec. retour à affichage de base	
	Mode ECS Mise EN/HORS service	Pression sur touche	Préparation ECS EN / HORS (segment sous symbole robinet visible ou pas) - EN: ECS selon programme horaire - HORS: pas de préparation d'ECS - Fonctions protectrices actives Lorsque vous utilisez OpenTherm, le message " Touche de mode de fonctionnement verrouillée " apparaît. Les fonctions de protection restent actives !	
	Changer de mode de fonctionnement	Réglage d'usine 1 brève pression nouvelle brève pression nouvelle brève pression	Mode automatique EN, avec: - chauffage selon programme horaire - consignes de températures selon programme de chauffe - fonctions de protection actives - automatisme été/hiver actif - fonctions ECO actives (segment visible sous le symbole correspondant) Chauffage " CONFORT " permanent EN, avec: - chauffage sans programme sur consigne "confort" - fonctions de protections actives Chauffage " RÉDUIT " permanent EN, avec - chauffage sans programme sur consigne "confort" Mode protection EN, avec: - chauffage arrêté - température selon protection antigèle - fonctions de protections active Lorsque vous utilisez OpenTherm, le message " Touche de mode de fonctionnement verrouillée " apparaît. Les fonctions de protection restent actives !	Fonctionne uniquement en combinaison avec QAA55. PAS avec OT Fonctionne avec on/off via H8/H9
	Fonction de stop de régulateur	1 pression > 3 s nouvelle pression > 3 s.	304: Sélectionnez value Fonction de stop de régulateur après 3 sec. retour à affichage de base.	
	Affichage d'informations diverses	1 pression sur touche nouvelle pression sur touche nouvelle pression sur touche ... Pression sur	L'affichage des lignes d'info. dépend de la configuration Segment Info s'affiche - statut chaudière - température ambiante - température ambiante minimale - température ambiante maximale - température extérieure - température extérieure minimale - heure/date - affichage défauts - annonce maintenance - mode particulier - Pression d'eau retour à affichage de base; le segment Info s'éteint - statut ECS - statut CC1 - statut CC2 - température ECS 1 - température chaudière - température de départ - tél. service clients	
	Mode de fonctionnement selon valeurs de consignes à régler manuellement Modification de la température chaudière réglée en usine	brève pression sur touche brève pression sur touche brève pression sur touche tourner bouton + / - brève pression sur touche brève pression sur touche brève pression sur touche	Mode manuel EN (symbole de la clé plate visible) - chauffage selon température de chaudière pré-réglée (réglage usine = 60°C) 301 = mode manuel Régler consigne mode manuel? Affichage de température clignote Régler la température de consigne souhaitée Statut chaudière Mode manuel HORS (symbole clé plate disparaît)	
	Activation de la fonction de-aération	1 pression > 3 s nouvelle pression > 3 s.	312: Fonction de-aération EN Fonction de-aération HORS	
	Activation de la fonction ramonage	Pression sur touche (<3 sec.) Nouvelle pression sur touche	Fonction ramonage EN Fonction ramonage HORS	
	Abaissement de courte durée de la temp. amb. optionnelle	Pression sur touche (<3 sec.) Nouvelle pression sur touche	Chauffage selon valeur de consigne réduite Chauffage selon valeur de consigne confort	Fonctionne uniquement en combinaison avec QAA55. PAS avec OT
RESET	Touche reset	1 pression > 3 s nouvelle pression > 3 s.	Appareil verrouillé manuellement, n'est pas libéré Déverrouillage de l'appareil, cloche d'alarme disparaît	

 = validation

 = Interruption ou retour à l'affichage de base

Exclusivement pour l'installateur

8.3 Parametrage utilisateurs

Affichage de base Température de chaudière

- Appuyer 1 fois sur la touche OK
- Choisir par ex. le Menu Eau chaude sanitaire avec le bouton rotatif + / -
- Appuyer 1 fois sur la touche OK
- Choisir par ex. dans le menu Eau chaude sanitaire le paramètre n° 1612 Valeur de consigne réduite avec le bouton rotatif + / -
- Appuyer 1 fois sur la touche OK
- Modifier la valeur actuelle avec le bouton rotatif + / -
- Appuyer 1 fois sur la touche OK -> la valeur est enregistrée
- Retour dans l'affichage de base Température de chaudière par 2 pressions sur la touche ESC. . . »

Les programmes horaires ne sont pas actifs lorsqu'on utilise un thermostat OpenTherm, mais ils sont actifs avec la fonction on/off via H8/H9.

Choix menus	Ligne progr.	Choix possibles	Unité	Min.	Max	Réglage	
Heure/date	1	heures/minutes	hh:mm	00:00	23.59	--:--	
	2	jour/mois	jj:mm	01.01	31.12.	--:--	
	3	année	aaaa	2004	2099	--:--	
Unité de commande	20	langue	-	anglais, allemand, français, italien, danois, néerlandais, espagnol, tchèque, russe, turc, hongrois, polonais		allemand	
Programme horaire Circuit chauffage 1 (CC1)	500	présélection	-	lu-di, lu-ve, sa-di	lu,ma,me,je, ve,sa, di	lu-di	
	501	lu-di: phase 1 EN	hh:mm	00:00	24:00	06:00	
	502	lu-di: phase 1 HORS	hh:mm	00:00	24:00	22:00	
	503	lu-di: phase 2 EN	hh:mm	00:00	24:00	--:--	
	504	lu-di: phase 2 HORS	hh:mm	00:00	24:00	--:--	
	505	lu-di: phase 3 EN	hh:mm	00:00	24:00	--:--	
	506	lu-di: phase 3 HORS	hh:mm	00:00	24:00	--:--	
	516	valeurs standard	-	oui	non	non	
Programme horaire Circuit chauffage 2 (CC2) (seulement si activé)	520	présélection	-	lu-di, lu-ve, sa-di	lu,ma,me,je, ve,sa, di	lu-di	
	521	lu-di: phase 1 EN	hh:mm	00:00	24:00	06:00	
	522	lu-di: phase 1 HORS	hh:mm	00:00	24:00	22:00	
	523	lu-di: phase 2 EN	hh:mm	00:00	24:00	--:--	
	524	lu-di: phase 2 HORS	hh:mm	00:00	24:00	--:--	
	525	lu-di: phase 3 EN	hh:mm	00:00	24:00	--:--	
	526	lu-di: phase 3 HORS	hh:mm	00:00	24:00	--:--	
	536	valeurs standard	-	ja	nee	nee	Fonctionne uniquement en combinaison avec QAA55. PAS avec OT. Fonctionne avec on/off via H8/H9
Programme horaire 3/CC3	540	présélection	-	lu-di, lu-ve, sa-di	lu,ma,me,je, ve,sa, di	lu-di	
	541	lu-di: phase 1 EN	hh:mm	00:00	24:00	06:00	
	542	lu-di: phase 1 HORS	hh:mm	00:00	24:00	22:00	
	543	lu-di: phase 2 EN	hh:mm	00:00	24:00	--:--	
	544	lu-di: phase 2 HORS	hh:mm	00:00	24:00	--:--	
	545	lu-di: phase 3 EN	hh:mm	00:00	24:00	--:--	
	546	lu-di: phase 3 HORS	hh:mm	00:00	24:00	--:--	
	556	valeurs standard	-	oui	non	non	
Programme horaire 4/ECS	560	présélection	-	lu-di, lu-ve, sa-di	lu,ma,me,je, ve,sa, di	lu-di	
	561	lu-di: phase 1 EN	hh:mm	00:00	24:00	06:00	
	562	lu-di: phase 1 HORS	hh:mm	00:00	24:00	22:00	
	563	lu-di: phase 2 EN	hh:mm	00:00	24:00	--:--	
	564	lu-di: phase 2 HORS	hh:mm	00:00	24:00	--:--	
	565	lu-di: phase 3 EN	hh:mm	00:00	24:00	--:--	
	566	lu-di: phase 3 HORS	hh:mm	00:00	24:00	--:--	
	576	valeurs standard	-	oui	non	non	Uniquement si le paramètre 6359 est actif.

Parametrage utilisateurs

Choix menus	Ligne progr.	Choix possibles	Unité	Min.	Max	Réglage	
Programme horaire 5	600	présélection	-	lu-di, lu-ve, sa-di	lu,ma,me,je, ve,sa, di	lu-di	
	601	lu-di: phase 1 EN	hh:mm	00:00	24:00	06:00	
	602	lu-di: phase 1 HORS	hh:mm	00:00	24:00	22:00	
	603	lu-di: phase 2 EN	hh:mm	00:00	24:00	--:--	
	604	lu-di: phase 2 HORS	hh:mm	00:00	24:00	--:--	
	605	lu-di: phase 3 EN	hh:mm	00:00	24:00	--:--	
	606	lu-di: phase 3 HORS	hh:mm	00:00	24:00	--:--	
Vacances circuit CC1	616	valeurs standard	-	oui	non	non	
	641	présélection	-	Période 1, 2, 3, 4, 5, 6, 7, 8		Période 1	
	642	Début jour/mois	jj:mm	01.01	31.12	--:--	
	643	Fin jour/mois	jj:mm	01.01	31.12	--:--	
Vacances circuit CC2 (seulement si activé)	648	Niveau de température	-	Protection antigel	Réduit	Protection antigel	Fonctionne uniquement en combinaison avec QAA55. PAS avec OT. Fonctionne avec on/off via H8/H9
	651	présélection	-	Période 1, 2, 3, 4, 5, 6, 7, 8		Période 1	
	652	Début jour/mois	jj:mm	01.01	31.12	--:--	
	653	Fin jour/mois	jj:mm	01.01	31.12	--:--	
Circuit 1	658	Niveau de température	-	Protection antigel	Réduit	Protection antigel	
	710	Consigne confort	°C	val. de ligne 712	35	20.0	
	712	Consigne réduite	°C	4	val. de ligne 710	16.0	
	714	Consigne hors-gel	°C	4	val. de ligne 712	10.0	
	720	Pente de la courbe	-	0.10	4.00	1.50	
Circuit 2 (seulement si activé)	730	Limite chauffe été/hiver	°C	---/8	30	20	
	1010	Consigne confort	°C	val. de ligne 1012	35	20.0	
	1012	Consigne réduite	°C	4	val. de ligne 1010	16.0	
	1014	Consigne hors-gel	°C	4	val. de ligne 1012	10.0	
	1020	Pente de la courbe	-	0.10	4.00	0.8	
ECS	1030	Limite chauffe été/hiver	°C	---/8	30	0	
	1600	Tapwater bedrijfsmodus	-	en, hors, Eco		hors	
	1610	Consigne confort	°C	val. de ligne 1612	80	55	
Piscine	1612	Consigne réduite	°C	8	val. de ligne 1610	40	
	2055	Consigne chauffe solaire	°C	8	80	26	
Chaudière	2056	Consigne chaudière	°C	8	80	22	
	2214	Consigne régime manuel	°C	10	90	50	
Panne	6700	Message	-	-	-	Affichage seul	
	6705	SW code de diagnose	-	-	-	Affichage seul	
	6706	FA fase message d'erreur	-	-	-	Affichage seul	

8.4 Parametrage technicien

- Affichage de base Température de chaudière
- Appuyer 1 fois sur la touche OK
- Appuyer pendant 4 s sur la touche Informations
- Sélectionner niveau Mise en service ou Technicien avec le bouton rotatif +/-
- Appuyer 1 fois sur la touche OK
- Choisir par ex. le Menu Eau chaude sanitaire avec le bouton rotatif +/-
- Appuyer 1 fois sur la touche OK
- Choisir par ex. dans le menu Eau chaude sanitaire « le paramètre n° 1612 valeur de consigne réduite »
- Appuyer 1 fois sur la touche OK
- Modifier la valeur actuelle avec le bouton rotatif +/-
- Appuyer 1 fois sur la touche OK -> la valeur est enregistrée
- Retour dans l'affichage de base Température de chaudière par 2 pressions sur la touche ESC.

Vue d'ensemble des paramètres de mise en service

Seulement les lignes de paramètres sur fond gris sont visibles au niveau de la mise en service.

La liste de paramètres complète est visible au niveau du technicien.

Choix menus	Ligne progr.	Choix possibles	Unité	Min.	Max	Réglage
Heure et date	1	Heures /minutes	hh:mm	00:00	23.59	---
	2	Jour/mois	jj:mm	01.01	31.12.	---
	3	Année	aaaa	2004	2099	---
	5	Début heure d'été	jj:mm	01.01	31.12.	25.03.
	6	Fin heure d'été	jj:mm	01.01	31.12.	25.10.
Bedieneinheit	20	Langue	-	anglais, allemand, français, italien, néerlandais, espagnol, tsechien, slovenie, turc		allemand
	22	Info	-	temporaire, permanent		temporaire
	26	Verrouillage exploitation	-	Arrêt, Marche		Arrêt
	27	Verrouillage programmation	-	Arrêt, Marche		Arrêt
	28	Réglage direct	-	Enregistrement avec confirm., Enregistrement autom.		Enregistrement avec confirm.
	44	Exploitation CC2	-	commun avec CC 1, indépendant		commun avec CC1
	46	Exploitation CC3/P	-	commun avec CC1, indépendant		commun avec CC1
70	version du logiciel	-	0	99.0	nur Anzeige	
Programme horaire CC 1	500	présélection	-	lu, ma, me, je, ve, sa, di		lu-di
	501	Mo-So: 1. Phase Ein	hh:mm	00:00	24:00	06:00
	502	LUN-DIM: phase 1 HORS	hh:mm	00:00	24:00	22:00
	503	LUN-DIM: phase 2 EN	hh:mm	00:00	24:00	---
	504	LUN-DIM: phase 2 HORS	hh:mm	00:00	24:00	---
	505	LUN-DIM: phase 3 EN	hh:mm	00:00	24:00	---
	506	LUN-DIM: phase 3 HORS	hh:mm	00:00	24:00	---
516	Valeurs par défaut	-	Oui, Non		Non	
Programme horaire CC 2	520	présélection	-	lu, ma, me, je, ve, sa, di		lu-di
	521	Mo-So: 1. Phase Ein	hh:mm	00:00	24:00	06:00
	522	LUN-DIM: phase 1 HORS	hh:mm	00:00	24:00	22:00
	523	LUN-DIM: phase 2 EN	hh:mm	00:00	24:00	---
	524	LUN-DIM: phase 2 HORS	hh:mm	00:00	24:00	---
	525	LUN-DIM: phase 3 EN	hh:mm	00:00	24:00	---
	526	LUN-DIM: phase 3 HORS	hh:mm	00:00	24:00	---
536	Valeurs par défaut	-	Oui, Non		Non	
Programme horaire 3/CC3	540	présélection	-	lu, ma, me, je, ve, sa, di		lu-di
	541	Mo-So: 1. Phase Ein	hh:mm	00:00	24:00	06:00
	542	LUN-DIM: phase 1 HORS	hh:mm	00:00	24:00	22:00
	543	LUN-DIM: phase 2 EN	hh:mm	00:00	24:00	---
	544	LUN-DIM: phase 2 HORS	hh:mm	00:00	24:00	---
	545	LUN-DIM: phase 3 EN	hh:mm	00:00	24:00	---
	546	LUN-DIM: phase 3 HORS	hh:mm	00:00	24:00	---
556	Valeurs par défaut	-	Oui, Non		Non	
Programme horaire 4/ECS	560	présélection	-	lu, ma, me, je, ve, sa, di		lu-di
	561	Mo-So: 1. Phase Ein	hh:mm	00:00	24:00	06:00
	562	LUN-DIM: phase 1 HORS	hh:mm	00:00	24:00	22:00
	563	LUN-DIM: phase 2 EN	hh:mm	00:00	24:00	---
	564	LUN-DIM: phase 2 HORS	hh:mm	00:00	24:00	---
	565	LUN-DIM: phase 3 EN	hh:mm	00:00	24:00	---
	566	LUN-DIM: phase 3 HORS	hh:mm	00:00	24:00	---
576	Valeurs par défaut	-	Oui, Non		Non	

Parametrage technicien

Choix menus	Ligne progr.	Choix possibles	Unité	Min.	Max	Réglage
Programme horaire 5	600	présélection	-	lu, ma, me, je, ve, sa, di		lu-di
	601	Mo-So: 1. Phase Ein	hh:mm	00:00	24:00	06:00
	602	LUN-DIM: phase 1 HORS	hh:mm	00:00	24:00	22:00
	603	LUN-DIM: phase 2 EN	hh:mm	00:00	24:00	--:--
	604	LUN-DIM: phase 2 HORS	hh:mm	00:00	24:00	--:--
	605	LUN-DIM: phase 3 EN	hh:mm	00:00	24:00	--:--
	606	LUN-DIM: phase 3 HORS	hh:mm	00:00	24:00	--:--
	616	Valeurs par défaut	-	Oui, Non		Non
Vacances circuit CC1	641	Présélection	-	Période 1, 2, 3, 4, 5, 6, 7, 8		Période 1
	642	Début	jj:mm	01.01	31.12	--:--
	643	Fin	jj:mm	01.01	31.12	--:--
	648	Niveau de température	-	Protection hors-gel, réduit		Frostschutz
Vacances circuit CC2 (seulement si activé)	651	Présélection	-	Periode 1, 2, 3, 4, 5, 6, 7, 8		Periode 1
	652	Début	jj:mm	01.01	31.12	--:--
	653	Fin	jj:mm	01.01	31.12	--:--
	658	Niveau fonctionnement	-	Protection hors-gel, réduit		Prot. hors-gel
Mode de fonctionnement CC1	700	Mode fonctionnement CC1	-	Mode protection, automatique, réduit, confort		Mode protection
	710	Consigne confort	°C	Valeur de ligne 712	35	20.0
	712	Consigne réduit	°C	Valeur de ligne 714	Valeur de ligne 710	16.0
	714	Consigne hors-gel	°C	4	Valeur de ligne 712	10.0
	720	Pente de la courbe	-	0.10	4.00	1.50
	721	Translation de la courbe	°C	-4.5	4.5	0.0
	726	Adaptation de la courbe	°C	Arrêt, marche		Arrêt
	730	Limite chauffe été/hiver	°C	---/8	30	0
	732	Limite chauffe journalière	°C	---/-10	10	-3
	733	Prolong. limite chauff jour	-	Non, Oui		Oui
	740	T° consigne départ min.	°C	8	Valeur de ligne 741	8
	741	T° consigne départ max.	°C	Valeur de ligne 740	80	80
	742	T° consig. dép. thermost amb	°C	Valeur de ligne 740	Valeur de ligne 741	80
	746	Tempo demande chauffage	s	0	600	10
	750	Influence de l'ambiance	%	---/0	100	20
	760	Limit. influence ambiance	°C	---/0.5	4	1
	770	Réchauffage accéléré	°C	---/0	20	2
	780	Abaissement accéléré	-	Arrêt, jusqu'à consigne réduite, jusqu' consigne hors-gel		consigne réduite
	790	Optimis. max à l'enclench.	min	0	360	0
	791	Optimis. max à la coupure	min	0	360	0
	800	Début augmentat réduction	°C	---/30	10	-5
	801	Fin augmt réduction	°C	-30	Valeur de ligne 800	-15
	809	Fonct ininterrompu pompes CC1	-	Non, oui		Non
	820	Protect. surchauffe CCP	-	Arrêt, marche		Marche
	830	Surélévation v. mélangeuse	°C	0	50	5
	832	Type servomoteur	-	2 points, 3 points		3 points
	833	Différentiel TOR	°C	0	20	2
	834	Temps course servomoteur	s	30	873	135
	835	Xp vanne mélangeuse	°C	1	100	24
	836	Tn vanne mélangeuse	s	10	873	90
	850*	Fonction séchage contrôlé	-	Arrêt, chauffage fonctionnel, chauffage prêt à l'occup, chauffage fonctionnel/prêt, manuel		Arrêt
	851*	Consigne manuelle séchage	°C	0		25
	855*	Consigne séchage actuelle	°C	-		affichage seul
856*	Jour séchage actuel	-	0		0	
861	Absorption excédent chaleur	-	Arrêt, mode chauffage, permanent		arrêt	
870	Avec ballon stockage	-	Non, oui		oui	
872	Avec régul. prim/ppe primair	-	Non, oui		oui	
890	Corr.T° consig rég. vit.rotat.	-	Non, oui		Non	
898	Commutation niveau T°	-	Protection hors-gel, réduit, confort		réduit	
900	Commutation régime	-	sans, mode protection, réduit, confort, automatique		mode protection	

* voir page 127

Parametrage technicien

Choix menus	Ligne progr.	Choix possibles	Unité	Min.	Max	Réglage
Circuit CC2 (seulement si activé)	1000	Mode de fonctionnement	-	Mode protection, automatique, réduit, confort		Mode protection
	1010	Consigne confort	°C	val. de ligne 1012	35	20.0
	1012	Consigne réduit	°C	val. de ligne 1014	val. de ligne 1010	16.0
	1014	Consigne hors-gel	°C	4	val. de ligne 1012	10.0
	1020	Pente de la courbe	-	0.10	4.00	0.8
	1021	Translation de la courbe.	°C	-4.5	4.5	0.0
	1026	Adaptation de la courbe	°C	Arrêt, Marche		Arrêt
	1030	Limite chauffe été/hiver	°C	---/8	30	20
	1032	Limite chauffe journalière	°C	---/-10	10	-3
	1033	Prolong limite chauff jour	-	Non, oui		Oui
	1040	T° consigne départ min	°C	8	val. de ligne 1041	8
	1041	T° consigne départ max	°C	val. de ligne 1040	80	50
	1042	T° consig. dép thermost amb	°C	val. de ligne 1040	val. de ligne 1041	50
	1046	Tempo demande chauffage	s	0	600	10
	1050	Influence de l'ambiance	%	---/0	100	20
	1060	Limit. influence ambiance	°C	---/0.5	4	1
	1070	Réchauffage accéléré	°C	---/0	20	2
	1080	Abaissement accéléré.	-	Arrêt, jusqu'à consigne réduite, jusqu'à consigne hors gel		jusqu'à consigne réduite
	1090	Optimis. max à l'enclench.	min	0	360	0
	1091	Optimis. min. à la coupure	min	0	360	0
	1100	Début augmentat réduction	°C	---/30	10	-5
	1101	Fin augmt réduction	°C	-30	val. de ligne 1100	-15
	1109	Fonct ininterrompu pompes CC2		Non, oui		Non
	1120	Protect. surchauffe CCP	-	Arrêt, Marche		Marche
	1130	Surélévation v. mélangeuse	°C	0	50	5
	1132	Type servomoteur	-	2 points, 3 points		3 points
	1133	Différentiel TOR	°C	0	20	2
	1134	Temps couse servomoteur	s	30	873	135
	1135	Xp vanne mélangeuse	°C	1	100	24
	1136	Tn vanne mélangeuse	s	10	873	90
	1150*	Fonction séchage contrôlé	-	Arrêt, chauffage fonctionnel, chauffage prêt à l'occup., ch fonctionnel/prêt, manuel		Arrêt
	1151*	Consigne manuelle séchage	°C	0	95	25
	1155*	Consigne séchage actuell	°C	-	-	affichage seul
1156*	Jour séchage actuel	-	0	32	0	
1161	Absorption excédent chaleur	-	Arrêt, mode chauffage, permanent		Arrêt	
1170	Avec ballon stockage	-	Non, oui		oui	
1172	Avec regul. prim/ ppe primair	-	Non, oui		oui	
1190	Corr.T° consig rég. vit.rotat.	-	Non, oui		Non	
1198	Commutation niveau T°	-	Protection hors-gel, réduit, confort		réduit	
1200	Commutation régime	-	sans, mode protection, réduit, confort, automatique		mode protection	

* voir page 127

Parametrage technicien

Choix menus	Ligne progr.	Choix possibles	Unité	Min.	Max	Réglage
Circuit CC3 (seulement si activé)	1300	Mode de fonctionnement	-	Mode protection, automatique, réduit, confort		Mode protection
	1310	Consigne confort	°C	val. de ligne 1312	35	20.0
	1312	Consigne réduit	°C	val. de ligne 1314	val. de ligne 1310	16.0
	1014	Consigne hors-gel	°C	4	val. de ligne 1312	10.0
	1320	Pente de la courbe	-	0.10	4.00	0.8
	1321	Translation de la courbe.	°C	-4.5	4.5	0.0
	1326	Adaptation de la courbe	°C	Arrêt, Marche		Arrêt
	1330	Limite chauffe été/hiver	°C	---/8	30	20
	1332	Limite chauffe journalière	°C	---/-10	10	-3
	1333	Prolong limite chauff jour	-	Non, oui		Oui
	1340	T° consigne départ min	°C	8	val. de ligne 1341	8
	1341	T° consigne départ max	°C	val. de ligne 1340	80	50
	1342	T° consig. dép thermostat amb	°C	val. de ligne 1340	val. de ligne 1341	50
	1346	Tempo demande chauffage	s	0	600	10
	1350	Influence de l'ambiance	%	---/0	100	20
	1360	Limit. influence ambiance	°C	---/0.5	4	1
	1370	Réchauffage accéléré	°C	---/0	20	2
	1380	Abaissement accéléré.	-	Arrêt, jusqu'à consigne réduite, jusqu'à consigne hors gel		jusqu'à consigne réduite
	1390	Optimis. max à l'enclench.	min	0	360	0
	1391	Optimis. min. à la coupure	min	0	360	0
	1400	Début augmentat réduction	°C	---/30	10	-5
	1401	Fin augmt réduction	°C	-30	val. de ligne 1400	-15
	1409	Fonct ininterrompu pompes CC3	-	Non, oui		Non
	1420	Protect. surchauffe CCP	-	Arrêt, Marche		Marche
	1430	Surélévation v. mélangeuse	°C	0	50	5
	1432	Type servomoteur	-	2 points, 3 points		3 points
	1433	Différentiel TOR	°C	0	20	2
	1434	Temps couse servomoteur	s	30	873	135
	1435	Xp vanne mélangeuse	°C	1	100	24
	1436	Tn vanne mélangeuse	s	10	873	90
	1450*	Fonction séchage contrôlé	-	Arrêt, chauffage fonctionnel, chauffage prêt à l'occup., ch fonctionnel/prêt, manuel		Arrêt
	1451*	Consigne manuelle séchage	°C	0	95	25
	1455*	Consigne séchage actuell	°C	-	-	affichage seul
1456*	Jour séchage actuel	-	0	32	0	
1461	Absorption excédent chaleur	-	Arrêt, mode chauffage, permanent		Arrêt	
1470	Avec ballon stockage	-	Non, oui		oui	
1472	Avec regul. prim/ ppe primaire	-	Non, oui		oui	
1490	Corr.T° consig rég. vit.rotat.	-	Non, oui		Non	
1498	Commutation niveau T°	-	Protection hors-gel, réduit, confort		réduit	
1500	Commutation régime	-	sans, mode protection, réduit, confort, automatique		mode protection	

* voir page 127

Parametrage technicien

Choix menus	Ligne progr.	Choix possibles	Unité	Min.	Max	Réglage
ECS	1600	Mode de fonctionnement	-	Arrêt, Marche, Eco		Arrêt
	1610	Consigne confort	°C	8	80	60
	1612	Consigne réduit	°C	8	80	40
	1614	Consigne confort max	°C	8	80	65
	1620	Libération	-	24h/24, prog. horair. des circ. chauff., programme horaire 4/ECS, tarif heures creuses, prog horaire 4/ECS ou THC		Combi: 24h/24 Solo: prog. horair. des circ. chauff.,
	1630	Priorité charge ECS	-	absolue, glissante, sans (parallèle), glissant (absolue), CC= glissante, CCP= absolue		absolue
	1640	Fonction anti-légionelles	-	arrêt, périodique, jour de semaine fixe,		jour de semaine fixe
	1641	Fonct. légion. périodique	-	1	7	7
	1642	Fonct. légion. jour semaine	-	lu, ma, me, je, ve, sa, di		lu
	1644	Heure. fonct. anti- légionelles	h:m	00:00	23:50	---
	1645	Consigne anti-légionnelles.	°C	55	95	65
	1646	Durée fonction antilégio.	min	10	360	30
	1647	Fonc. anti-légion. ppe circul.	-	Marche, Arrêt		Marche
	1660	Libération pompe circulation	-	prog. hor. 3/CCP, libération ECS, programme horaire 4, programme horaire 5, programme hor 3 /CC3		libération ECS
	1661	Encl. périodique pompe circ	-	Marche, Arrêt		Arrêt
	1663	Consigne circulation	°C	8	80	45
1680	Commutation régime	-	sans, arrêt, marche		Arrêt	
Circuit Consommateur 1	1859	T° cs départ demande conso	°C	8	120	70
	1874	Priorité charge ECS	-	Non, oui		oui
	1875	Absorption excédent chaleur	-	Non, oui		non
	1878	Avec ballon stockage	-	Non, oui		oui
	1880	Avec régul. prim/pe primair	-	Non, oui		oui
Circuit Consommateur 2	1909	T° cs départ demande conso	°C	8	120	45
	1924	Priorité charge ECS	-	Non, oui		oui
	1925	Absorption excédent chaleur	-	Non, oui		non
	1928	Avec ballon stockage	-	Non, oui		oui
	1930	Avec régul. prim/pe primair	-	Non, oui		oui
Circuit Consommateur 3	1959	T° cs départ demande conso	°C	8	120	45
	1974	Priorité charge ECS	-	Non, oui		oui
	1975	Absorption excédent de chaleur	-	Non, oui		non
	1978	Avec ballon stockage	-	Non, oui		oui
	1980	Avec régul. prim/pe primair	-	Non, oui		oui
Piscine	2055	Consigne chauffage solaire	°C	8	80	26
	2056	Consigne chauff. du générat.	°C	8	80	22
	2065	Priorité charge solaire	-	Priorité 1, Priorité 2, Priorité 3		Priorité 3
	2070	Temp. piscine maximum	°C	8	95	30
	2080	Avec intégration solaire	-	Non, oui		oui
Régulateur/ pompe primaire	2110	T° consigne départ min	°C	8	95	8
	2111	T° consigne départ max.	°C	8	95	80
	2121	Ppe circu blocage chaudière	-	Arrêt, marche		Arrêt
	2130	Surélévation v. mélangeuse	°C	0	50	5
	2132	Type servomoteur	-	2 points, 3 points		3 points
	2133	Différentiel TOR	°C	0	20	2
	2134	Temps course servomoteur	s	30	873	120
	2135	Xp vanne mélangeuse	°C	1	100	32
	2136	Tn vanne mélangeuse	s	10	873	120
	2150	Régulateur/pompe primaire	-	en amont ballon stockage, en aval ballon stockage		en aval ballon stockage

Parametrage technicien

Choix menus	Ligne progr.	Choix possibles	Unité	Min.	Max	Réglage
Kessel	2210	Consigne mini	°C	8	95	8
	2212	Consigne maxi	°C	8	120	85
	2214	Consigne régime manuel	°C	8	120	50
	2236	Xp ECS	°C	1	200	35
	2237	Temps d'intégration (Tn) ECS	s	4	873	15
	2241	Durée marche min brûleur	min	0	20	0
	2243	Durée arrêt min brûleur	min	0	60	15
	2245	Différentiel arrêt brûleur	°C	0	80	15
	2250	Arrêt temporisé pompes	min	0	240	3
	2253	Arrêt tempo. de ppe apr ECS	min	0	20	1
	2270	Consigne retour minimum	°C	8	95	8
	2301	Ppe avec verrou chaudière	-	Arrêt, marche		Arrêt
	2305	Action verrou générateur	-	seulement chauffage, chauffage et ECS		seulement chauffage
	2316	Augmentation temp maximum	°C	0	80	25
	2317	Augmentation temp nominal	°C	0	80	20
	2320	Modulation pompe	-	sans, demande, consigne chaudière, augmentation temp nominal, puissance brûleur		augmentation temp nominal
	2321	Vitesse de rot. au démarrage	%	0	100	100
	2322	Vitesse rot. min. pompe	%	0	100	Q25CCR: 60 Q30CCR: 60
	2323	Vitesse rot. max. pompe	%	0	100	Q25CCR: 70 Q30CCR: 100
	2330	Puissance nom.	kW	0	2000	Q25CCR: 22,5 Q30CCR: 27,0
	2331	Puissance à l'allure de base	kW	0	2000	Q25CCR: 4,5 Q30CCR: 6,2
	2334	Puiss. à vit. rot. min pompe	%	0	100	0
	2335	Puiss. à vit. rot. max pompe	%	0	100	100
	2441	Vitesse max. ventil. chauff.	r/min	0	1000	Q25CCR: 5390 Q30CCR: 4400
	2442	Vent PWM tempo régulateur	r/min	0	1000	Val. de ligne 2444
	2444	Vitesse ventil ECS max	r/min	0	1000	Q25CCR: 5390 Q30CCR: 5450
	2445	Puissance nom.	-	Aus, Ein		Aus
	2446	Arrêt temporisé ventilateur	s	0	200	3
	2450	Durée marche min brûleur	-	Arrêt, seulement chauffage, seulement ECS, chauffage et ECS		Seulement chauffage
	2452	Différentiel arrêt brûleur	r/min	0	10000	1500
	2453	Durée tempo régulateur	s	0	255	30
	2454	Différentiel enclenchmt des CC	°C	0	20	3
	2455	Différent. Coup. min des CC	°C	0	20	5
2456	Différent coup. max des CC	°C	0	20	10	

Parametrage technicien

Choix menus	Ligne progr.	Choix possibles	Unité	Min.	Max	Réglage
Chaudière	2457	Période transitoire des CC	min	0	240	1
	2460	Différentiel enclenchmt ECS	°C	0	20	1
	2461	Différentiel coupure min ECS	°C	0	20	15
	2462	Différentiel coup. max ECS	°C	0	20	15
	2463	Période transitoire ECS	min	0	240	1
	2470	Tempo dem chauff mode spéc	s	0	600	0
	2628	liberation fonction dégazage		0: Sans 1: Pression hydr. trop basse 2: Pression hydr. Trop haute 3: Pression hydrau.(bas/haut) 4: Mise en marche 5: Marche ou press trop basse 6: Marche ou press trop haute 7: P-On ou press (bas/haut)		5: Marche ou press trop basse
2630	Fonction de purge auto	-	Arrêt, marche		marche	
Cascade (seulement si activée)	3510	Stratégie de conduite	-	Encl. retardé, arrêt anticipé; encl. retardé, arrêt retardé; encl. anticipé, arrêt retardé		encl. retardé, arrêt retardé
	3511	Plage de puissance min	%	0	100	40
	3512	Plage de puissance max	%	0	100	90
	3530	Intégrale libération séq gén	°C*min	0	500	100
	3531	Intégr RAZ séquence générat	°C*min	0	500	8
	3532	Verrou réenclenchement	s	0	1800	300
	3533	Temporisat enclenchement	min	0	120	5
	3534	Durée fct forcé all. de base	s	0	1200	60
	3540	Commutation auto séq. gén.	h	10	990	500
	3541	Commutation auto séq gén excl	-	sans, premier générateur, derniergénérateur, premier et dernier générateurs		sans
3544	Générateur pilote	-	1	16	Générateur 1	
3560	Consigne retour minimum	°C	8	95	8	
Solaire	3810	dT° MARCHE	°C	0	40	8
	3811	dT° ARRET	°C	0	40	4
	3812	T° min charge échangeur 1	°C	8	95	30
	3813	dT° marche ball. stockage	°C	0	40	---
	3814	dT° arrêt ballon stockage	°C	0	40	---
	3815	T° min charge ball. stockage	°C	8	95	30
	3816	dT° marche piscine	°C	0	40	---
	3817	dT° arrêt piscine	°C	0	40	---
	3818	T° charge min piscine	°C	8	95	---
	3822	Priorité charge ballon	-	Sans, ballon ECS, ballon stockage		ballon ECS
	3825	Temps charge prio relative	min	2	60	---
	3826	Temps attente prio relative	min	1	40	---
	3827	Tps attente marche parallèle	min	0	40	---
	3828	Tempo pompe secondaire	s	0	600	60
	3830	Fct démarrage panneau sol	min	5	60	---
	3831	Durée mini marche ppe coll.	s	5	120	30
	3840	Hors-gel collecteur	°C	-20	5	---
	3850	Prot. surchauffe panneau	°C	30	350	80
	3860	Evaporation caloporteur	°C	60	350	110
	3865	Vit rot. démar ppe coll.1	%	0	100	100
	3867	Vit rot. démar ppe écha chal.	%	0	100	100
	3868	Vit rot. démar ppe bal stck	%	0	100	100
	3869	Vit rot. démar ppe piscine	%	0	100	100
	3870	Vitesse rot. min. pompe	%	0	100	40
	3871	Vitesse rot. max. pompe	%	0	100	100
	3880	Fluide anti-gel		Sans (eau), éthylène glycol, propylène glycol, éthylène et propylène glycol,		Sans
3881	Concentration fluide anti-gel	%	1	100	30	
3884	Débit pompe	l/h	10	1500	200	
3887	Valeur impuls. pour gain	l	0	100	10	

Parametrage technicien

Choix menus	Ligne progr.	Choix possibles	Unité	Min.	Max	Réglage
Ballon d'ECS	5010	Charge	-	une fois/jour, plusieurs fois/jour, marche		plusieurs fois/jour
	5020	Surélévation T° consig dép	°C	0	30	16
	5021	Surélévation transfert	°C	0	30	8
	5022	Type de charge	-	Rechargement, charge complète, charge complète anti légio., charge complète 1ère du jour, charge complète anti légio + 1ère		Charge complète
	5024	Différentiel 1 marche	°C	0	20	5
	5030	Limitation durée de charge	min	10	600	60
	5040	Protection contre décharge	-	Arrêt, permanent, automatique		automatique
	5050	T° max charge	°C	8	95	70
	5055	T° refroid. adiabatique	°C	8	95	70
	5056	Refroidiss. adiab. génér/CC	-	Arrêt, marche		Arrêt
	5057	Refroidiss adiab. collecteur	-	Arrêt, été, permanent		permanent
	5060	Régime résistance électrique	-	Remplacement, été, permanent		remplacement
	5061	Libération résistance élect.	-	24h/24, libération ECS, prog. horaire 4/ECS		libération ECS
	5062	Régul. résistance élec.	-	Thermostat externe, sonde ECS		sonde ECS
	5070	Charge ECS accélérée auto.	-	Marche, arrêt		Marche
	5085	Absorption excédent chaleur	-	Marche, arrêt		Marche
	5090	Avec ballon stockage	-	Non, oui		Non
	5092	Avec régul. prim/ppe primaire	-	Non, oui		Non
	5093	Avec intégration solaire	-	Non, oui		Oui
	5101	Vitesse rot. min. pompe	%	0	100	60
	5102	Vitesse rot. maxpompe	%	0	100	100
	5130	Stratégie transf chrg ECS	-	Arrêt, permanent, libération ECS		permanent
	5131	T° comparais transf chaleur	-	Sonde ECS B3, sonde ECS B31		sonde ECS B3
	5140	Charge accélérée ECS		0	10	5
	5141	Dépssmt mx T° crc interméd.		2	20	5
	5142	Tempo. T° consigne départ		0	60	0
	5146	Charge complète avec B36		Non, oui		Oui
	5148	Diff temp démarr min Q33		0	20	-4
	5151	Tempo dépssmt T° crc inter.		0	255	30

Parametrage technicien

Choix menus	Ligne progr.	Choix possibles	Unité	Min.	Max	Réglage
	5710	Circuit chauffage 1	-	Arrêt, marche		marche
	5715	Circuit chauffage 2	-	Arrêt, marche		Arrêt
	5721	Circuit chauff. 3	-	Arrêt, marche		Arrêt
	5730	Sonde ECS B3	-	sonde ECS B3, thermostat, sonde départ ECS		sonde ECS B3
	5731	Pompe/vanne ECS Q3	-	pas de demande de charge, pompe de charge, vanne directionnelle		Vanne directionnelle
	5734	Pos. base vanne direct ECS	-	dernière demande, circuit chauffage, ECS		Dernière demande
	5736	Circuit ECS séparé	-	Arrêt, marche		Arrêt
	5737	Sens action van. dériv ECS	-	Position EN ECS, position EN circuit chaud		Position EN ECS
	5774	Cde. ppe chd+vanne direc ECS	-	Toutes les demandes, seulement demande		Toutes les demandes
	5775	Pompe chaudière avec ECS		Arrêt, marche		Marche
	5840	Pompe de charge	-	Pompe de charge, vanne directionnelle		Pompe de charge
	5841	Echangeur solaire externe	-	sans, commun		commun
	5870	Ballon ECS combiné	-	Non, oui		Non
	5890	Sortie relais Qx1	-	0: sans 1 pompe bouclage ECS Q4 2 résist. électr. ECS K6 3 pompe panneau solaire Q5 4 H1 pompe Q15 5 Pompe chaudière Q1 6 Pompe de by-pass Q12 7 Sortie d'alarme K10 8 2ème vitesse pompe CC1 Q21 9 2ème vitesse pompe CC2 Q22 10 2ème vitesse pompe CCP Q23 11 pompe CCP Q20 12 H2 pompe Q18 13 Pompe primaire Q14 14 Vanne arrêt générateur Y4 15 Ppe chaud? comb. solide Q10 16 Programme horaire 5 K13 17 Vanne retour bal. stock. Y15 18 Pompe échange ext. sol. K 9 19 Ppe/vanne bal stock sol K8 20 Ppe/vanne piscine sol K18 22 Pompe H3 Q19 25 Pompe cascade Q25 26 Ppe transfert stockage Q11 27 Ppe déstratif. ECS Q35 28 Pompe ECS circuit interm Q33 29 Demande chaleur K27 30 Demande rafraich. K28 33 Pompe CC1 Q2 34 Pompe CC21 Q6 35 vanne direct. ECS QX3 36 van.direction. ECS en continu 38 complé. remplissage eau K34 39 2ème all. pompe chaudière Q27 40 sortie information K35 41 affichage de fonction. K36 42 volet gaz de combustion K38 43 arrêt ventilateur K38		33 Pompe CC1 Q2
	5891	Sortie relais QX2	-			28 Pompe ECS circuit interm Q33
	5892	Vanne direct. ECS QX3	-			Vanne direct. ECS QX3
	5930	Entrée sonde BX1	-	0: sans 1 sonde ECS B31 2 sonde collect. solaire B6 4 sonde circulation ECS B39 5 sonde ballon stockage B4 6 sonde ballon stockage B41 7 sonde T° fumées B8 8 sonde départ commun B10 9 sonde chaudière comb solid B22 10 sonde charge ECS B36 11 sonde ballon stockage B42 12 sonde retour ligne B73 13 sonde retour cascade B70 14 sonde piscine B13		0: sans
	5931	Entrée sonde BX2	-	16 sonde départ solaire B63 17 sonde retour solaire B64 19 sonde échangeur primaire B26		10 sonde charge ECS B36

Parametrage technicien

Choix menus	Ligne progr.	Choix possibles	Unité	Min.	Max	Réglage
Configuration						
	5970	Fonction entrée H4	-	0: sans 1:commutation régime CC+ECS 2:commutation régime ECS 3:commutation régimes CC 4:commutation régime CC1 5:commutation régime CC2 6:commutation régime CC3 7:générateur bloqué attente/alarme 8:message erreur 9:demande circuit consomm.1 10:demande circuit consomm.2 11:demande circuit consomm.3 12:évacuation excédent chaleur "13:libération piscine, solaire 14:niveau de température ECS" 15:niveau de température CC1 16:niveau de température CC2 17:niveau de température CC3 18:thermostat d'ambiance CC1 19:thermostat d'ambiance CC2 20:thermostat d'ambiance CC3 21:contrôleur de débit ECS 22:thermostat ECS 24: mesure impulsions 28:retour info volet fumées 29:empêchement démarrage 31:interrupteur débit chaudière 32:pressostat chaudière 50: mesure de débit, fréquence		Empêchement démarrage
	5971	Sens d'action contact H4	-	Repos, travail		Repos
	5973	Valeur fréquence 1 H4	-	0	1000	0
	5974	Valeur fonction 1 H4	-	-1000	5000	0
	5975	Valeur de fréquence 2 H4	-	0	1000	0
	5976	Valeur de fonction 2 H4	-	-1000		0

Parametrage technicien

Choix menus	Ligne progr.	Choix possibles	Unité	Min.	Max	Réglage
Configuration	6016	Fonction entrée H8	-	0: Sans 18: Thermostat d'ambiance CC1 19: Thermostat d'ambiance CC2 20: Thermostat d'ambiance CC3		Sans
	6017	Sens d'action contact H8	-		Repos, travail	Repos
	6018	Fonction entrée H9	-	0: Sans 18: Thermostat d'ambiance CC1 19: Thermostat d'ambiance CC2 20: Thermostat d'ambiance CC3		Sans
	6019	Sens d'action contact H9	-		Repos, travail	Repos
	6020	Fonct. module d'extension 1	-	0: sans		sans fonction
	6021	Fonct. module d'extension 2	-	1: multifonction 2:circuit chauff. 1 3:circuit chauff. 2" 4:circuit chauff. 3		sans fonction
	6022	Fonct. module d'extension 3	-	5; régulateur retour 6:ECS solaire 7:prérégulateur ppe alimentation		sans fonction
	6024	Fonct. entrée EX21 module 1	-	0: sans		sans
	6026	Fonct. entrée EX21 module 2	-	25: thermostat CC		sans
	6028	Fonct. entrée EX21 module 3	-			sans
	6030	Sortie relais QX21 module 1	-	0: sans		sans
	6031	Sortie relais QX22 module 1	-	1:pompe de circulation Q4 2:résistance électrique ECS K6		sans
	6032	Sortie relais QX23 module 1	-	3:pompe collecteur Q5 "4:pompe CC1 Q15		sans
	6033	Sortie relais QX21 module 2	-	5:pompe chaudière Q1" 6:pompe bypass Q12		sans
	6034	Sortie relais QX22 module 2	-	7:sortie alarme K10		sans
	6035	Sortie relais QX23 module 2	-	8:2ème allure pompe CC1 Q21 9:2ème allure pompe CC2 Q22		sans
	6036	Sortie relais QX21 module 3	-	10:2ème allure pompe CC3 Q23 11:pompe CC3 Q20		sans
	6037	Sortie relais QX22 module 3	-	12:pompe CC2 Q18		sans
	6038	Sortie relais QX23 module 3	-	13:pompe alimentation Q14 14:vanne blocage générateur Y4 15:ppe chaud. comb. solide Q10 16:programme horaire 5 K13 17:vanne retour ballon stock. Y15 18:ppe solaire échangeur ext. K9 19:vanne direct. ballon stock. K8 20: van. direct. solaire piscine 22: ppe CC3 Q19 25: pompe cascade Q25 26 ppe charge bal. stockage Q11 27: pompe brassage ECS Q35 28: ppe circ. interm ECS Q33 29:demande de chaleur K 27 30:demande de froid K28" 33:ppe CC1 Q2 34:ppe CC2 Q6" 35:vanne dir. ECS Q3 36:v. chauff ECS instantané Q34 38:compl. remplissage d'eau K34 39:niveau ppe chaudière Q27 40:sortie information K35 41:info fonction. K36 43: arrêt ventilateur K38		sans

Parametrage technicien

Choix menus	Ligne progr.	Choix possibles	Unité	Min.	Max	Réglage
Configuration	6040	Entrée sonde BX 21 module 1	-	0: sans		sans
	6041	Entrée sonde BX 22 module 1	-	1:sonde ECS B31 2:sonde collecteur B6		sans
	6042	Entrée sonde BX 21 module 2	-	4:sonde circulation ECS B39"		sans
	6043	Entrée sonde BX 22 module 2	-	5:sonde ballon stockage B4 6:sonde ballon stockage B41		sans
	6044	Entrée sonde BX 21 module 3	-	7:sonde des fumées B8 8:sonde retour ligne B10		sans
	6045	Entrée sonde BX 21 module 3	-	9:sonde chaudi. comb. sol. B22 10:sonde de charge ECS B36 11:sonde ballon stockage B42 12:sonde retour ligne B73 13:sonde retour cascade B70 14:sonde piscine B13 16:sonde départ solaire B63 17:sonde retour solaire B 19: sonde échangeur primaire B26		sans
	6046	Fonction entrée H2 module 1	-	0: sans		sans
	6054	Fonction entrée H2 module 2	-	1:commutation régime CC+ECS 2:commutation régime ECS		sans
	6062	Fonction entrée H2 module 3	-	3:commutation régime des CC 4:commutation régime CC1 5:commutation régime CC2 6:commutation régime CC3 7:générateur bloqué attente 8:message erreur-/alarme 9:demande circuit consomm. 1 10:demande circuit consomm. 2 11:demande circuit consomm. 3 12:évacuation excédent chaleur 13:libération piscine solaire 14:niveau température ECS 15:niveau température CC1 16:niveau température CC2 17:niveau température CC3 18:thermostat d'ambiance CC1 19:thermostat d'ambiance CC2 20:thermostat d'ambiance CC3 21:contrôleur de débit ECS 22:thermostat ECS 24: mesure impulsions 28:retour info volet fumées 29:empêchement démarrage 31:interrupteur débit chaudière		sans
	6047	Sens action contact H2 module 1	-	Repos,travail		Travail
	6055	Sens action contact H2 module 2	-			Travail
	6063	Sens action contact H2 module 3	-			Travail
	6049	Valeur tension 1 H2 module 1	V	0		0
	6057	Valeur tension 1 H2 module 2	V			0
	6065	Valeur tension 1 H2 module 3	V			0
	6050	Valeur fonction 1 H2 module 1	-	-1000		0
	6058	Valeur fonction 1 H2 module 2	-			0
	6066	Valeur fonction 1 H2 module 3	-			0

Parametrage technicien

Choix menus	Ligne progr.	Choix possibles	Unité	Min.	Max	Réglage
Configuration	6051	Spannungswert 2 H2 Modul 1	V	0	10	0
	6059	Spannungswert 2 H2 Modul 2	V			0
	6067	Spannungswert 2 H2 Modul 3	V			0
	6052	Valeur fonction 2H2 module 1	-	-1000	5000	0
	6060	Valeur fonction 2H2 module 2	-			0
	6068	Valeur fonction 2H2 module 3	-			0
	6085	Choix fonction sortie P1	-	Sans, Pompe chaudière Q1		Pompe chaudière Q1
	6086	Sortie logique signal P1	-	Standard, Inversé		Inversé
	6097	Type sonde collect. solaire	-	NTC, PT 1000		PT 1000
	6098	Correction sonde coll.solaire (B6)	°C	-20	20	0
	6100	Correction sonde T° ext	°C	-3	3	0
	6110	Constante de temps bâtiment	h	0	50	5
	6117	Compens. cent T° consigne	°C	1	100	5
	6118	Tempor baisse de consigne	K/min	Arrêt, 1 - 200		60
	6120	Protection de gel pour installation	-	Arrêt, marche		Arrêt
	6200	enregistrer sonde	-	Non, oui		Non
	6205	réinitialisation paramètres	-	Non, oui		Non
	6212	N° contrôle générateur 1	-	0	199999	0
	6213	N° contrôle générateur 2	-	0	199999	0
	6215	N° contrôle ball stockage	-	0	199999	0
	6217	N° contrôle des CC	-	0	199999	0
	6220	Version du logiciel	-	0	99	0
	6234	N° type chaudière OEM	-	0	65535	253
	6236	Numéro jeu param OEM	-	0	65535	1290
	6351	Fonction OT canal 1		Régulateur d'ambiance ext. 1, Régulateur d'ambiance ext. 2, Régulateur d'ambiance ext. 3, Entrée Hx		Régulateur d'ambiance ext. 1
	6352	Fonction OT canal 2		Régulateur d'ambiance ext. 1, Régulateur d'ambiance ext. 2, Régulateur d'ambiance ext. 3, Entrée Hx		Régulateur d'ambiance ext. 2
	6355	Régulateur d'ambiance CC1		Interne / Externe		Externe
	6356	Régulateur d'ambiance CC2		Interne / Externe		Interne
	6357	Régulateur d'ambiance CC3		Interne / Externe		Interne
	6359	Commande externe ECS		Sans / Régulateur d'ambiance ext. 1, Régulateur d'ambiance ext. 2		Régulateur d'ambiance ext. 1
LPB	6600	Adresse appareil	-	0	239	1
	6601	Adresse segment	-	0	16	0
	6604	Fonction alimentation bus	-	Arrêt, automatique		automatique
	6610	Affichage message système	-	Non, oui		oui
	6612	Retard d'alarme	min	2-60 min		10
	6620	Périmètre action des commutat.	-	Segment, système		Segment
	6621	Commutation été	-	Local, central		Local
	6623	Commutation régime.	-	Local, central		central
	6624	Blocage manuel générateur	-	Local, segment propre		Local
	6625	Affectation ECS	-	Régulateur propre, tous les régulateurs du segment, tous les régulateurs interconnectés		tous les régulateur interconnectés
	6630	Maître de cascade		Toujours, Automatique		Automatique
	6631	Générateur externe en mode écologique		Arrêt, ECS enclenchée, Enclenché		Arrêt
	6632	Limite T° ext génér .extér	-	Non, oui		Non
	6640	fonctionnement horloge	-	Horloge autonome dans régulateur, par le bus: suiveur sans réglage à distance par le bus: suiveur avec réglage à distance Régulateur dans horloge mère		Horloge autonome dans régulateur

Parametrage technicien

Choix menus	Ligne progr.	Choix possibles	Unité	Min.	Max	Réglage
	6705	Code de diagnostic logiciel	-	0	65535	0
	6706	Unité de contrôle phase de marche dérang.	-	0	255	0
	6710	Réinitialisation relais alarme	-	0	1	0
	6740	Alarme T° départ 1	min	10	240	---
	6741	Alarme T° départ 2	min			---
	6742	Alarme T° départ 3	min			---
	6743	Alarme T° chaudière	min			---
	6745	Alarme charge ECS	h	1	48	---
	6800 6810 6820 6990	Historique 1 Note 1 Note 2 Note 20	h:m	00:00	23:59	04
	6803 6813 6823 6993	Code erreur 1 Note 1 Note 2 Note 20	-	0	9999	0
	6805 6815 6825 6995	Code de diagnostic logiciel 1 Valeur passé 1 Valeur passé 2 Valeur passé 20	-	0	9999	0
	6806 6816 6826 6996	Coffret phase 1 Valeur passé 1 Valeur passé 2 Valeur passé 20	-	0	255	0
Wartung/ Sonderbetrieb	7040	Interval heures fnc brûleur	h	100	10000	1500
	7041	H. fct. brûleur dep. mainten.	h	0	10000	0
	7042	Intervalle démar brûleur	-	100	65500	9000
	7043	Démar brûleur dep. mainten.	-	0	65535	0
	7044	Intervalle de maintenance	mois	1	240	24
	7045	Tps depuis maintenance	mois	0	240	0
	7050	Vitesse ventil. courant ionis.	r/min	0	10000	0
	7051	Message courant ionis.	-	Non, oui		Non
	7130	Fonction ramonage	-	Arrêt, marche		Arrêt
	7131	Puissance brûleur	-	charge partielle, pleine charge, charge chauffe maximale		pleine charge
	7140	Régime manuel	-	Arrêt, marche		Arrêt
	7143	Fonction arrêt régulateur	-	Arrêt, marche		Arrêt
	7145	Consigne arrêt régulateur	%	0	100	50
	7146	Fonction de purge	-	Arrêt, marche		Arrêt
	7147	Type de purge	-	sans, CC continu, CC cyclique, ECS permanent, ECS cyclique		sans
	7170	Téléphone SAV	-	0	9	0
	7250	Pos. mémoire Pstick	-	0	250	0
	7251	Discreption mémoire Psick	-	0	255	0
	7252	Commande Pstick	-	pas d'activité, lecture de la mémoire, écriture mémoire		pas d'opération
	7253	Progression Pstick	%	0	100	0
	7254	Test des relais	-	0: pas de mémoire 1: pas d'activité* 2:écriture mémoire 3:lecture de la mémoire* 4:test CEM actif 5:erreur d'écriture 6:erreur de lecture 7:jeu de données incompatible 8:type de mémoire erroné 9:erreur format mémoire 10:vérification jeu de données 11:jeu de données verrouillé 12:lecture le verrouillée		Kein Stick

Parametrage technicien

Choix menus	Ligne progr.	Choix possibles	Unité	Min.	Max	Réglage
I/O-Test	7700	Test des relais	-	0: sans test 1:tout à l'arrêt 2:sortie relais QX1 3:sortie relais QX2 4:sortie relais QX3 5:sortie relais QX4 6:sortie relais QX21 module1 7:sortie relais QX22 module 1 8:sortie relais QX23 module 1 9:sortie relais QX21 module 2 10:sortie relais QX22 module 2 11:sortie relais QX23 module 2 12:sortie relais QX 21 module 3 13:sortie relais QX22 module 3 14:sortie relais QX23 module 3		sans test
	7713	Test sortie P1	%	0	100	---
	7714	Signal PWM P1	%	0	100	---
	7730	T° ext. B9	°C	-50	50	---
	7750	T° ECS B3/B38	°C	0	140	---
	7760	T° chaudière B2	°C	0	140	---
	7820	T° sonde BX1	°C	-28	350	---
	7821	T° sonde BX2	°C	-28	350	---
	7822	T° sonde BX3	°C	-28	350	---
	7823	T° sonde BX4	°C	-28	350	---
	7830	T° sonde BX21 module 1	°C	-28	350	---
	7831	T° sonde BX22 module 1	°C	-28	350	---
	7832	T. sonde BX21 module 2	°C	-28	350	---
	7833	T° sonde BX22 module 2	°C	-28	350	---
	7834	T° sonde BX21 module 3	°C	-28	350	---
	7835	T° sonde BX23 module 3	°C	-28	350	---
	7840	Signal de tension H1	V	0	10	---
	7841	Etat contact H1	-	ouvert, fermé		---
	7845	Signal tension H2 module 1	V	0	10	---
	7846	Etat contact H2 module 1	-	ouvert, fermé		---
	7848	Signal tension H2 moule 2	V	0	10	---
	7849	Etat contact H2 module 2	-	ouvert, fermé		---
	7851	Signal tension H2 module 3	V	0	10	---
	7852	Etat contact H2 module 3	-	ouvert, fermé		---
	7854	Signal tension H3	V	0	10	---
	7855	Etat contact H3	-	ouvert, fermé		---
	7862	Fréquence H4	-	0		---
	7860	Etat contact H4	-	ouvert, fermé		---
	7865	Etat contact H5	-	ouvert, fermé		---
	7872	Etat contact H6	-	ouvert, fermé		---
	7874	Etat contact H7	-	ouvert, fermé		---
	7876	Etat contact H8	-	ouvert, fermé		---
	7878	Etat contact H9	-	ouvert, fermé		---
7950	Entrée EX21 module 1	-	0V, 230V		---	
7951	Entrée EX21 module 2	-	0V, 230V		---	
7952	Entrée EX21 module 3	-	0V, 230V		---	
Statut	8000	Etat circuit chauffage 1	-			---
	8001	Etat circuit chauffage 2	-			---
	8002	Etat circuit chauffage 3	-			---
	8003	Etat ECS	-			---
	8005	Etat chaudière	-			---
	8007	Etat solaire	-			---
	8008	Etat chaudière comb. solide	-			---
	8009	Etat brûleur	-			---
	8010	Etat ballon stockage	-			---
	8011	Etat piscine	-			---

Parametrage technicien

Choix menus	Ligne progr.	Choix possibles	Unité	Min.	Max	Réglage
Diagnostic cascade (seulement si activé)	8100	Priorité/état générateur 1	-	0	16	Affichage seulement
	8101	Statut générateur 1	-	0: manque 1:en dérangement 2:mode manuel actif 3:blocage générateur actif 4:mode ramoneur actif 5:temporairement indisponible 6:limite T° extérieure active 7:ne pas libérer 8:libéré		
	8102	Priorité/état générateur 2	-	0	16	
	8103	Statut générateur 2	-	voir ligne n° 8101		
	8104	Priorité/état générateur 3	-	0	16	
	8105	Statut générateur 3	-	voir ligne n° 8101		
	8106	Priorité/état générateur 4	-	0	16	
	8107	Statut générateur 4	-	voir ligne n° 8101		
	8108	Priorité/état générateur 5	-	0	16	
	8109	Statut générateur 5	-	voir ligne n° 8101		
	8110	Priorité/état générateur 6	-	0	16	
	8111	Statut générateur 6	-	voir ligne n° 8101		
	8112	Priorité/état générateur 7	-	0	16	
	8113	Statut générateur 7	-	voir ligne n° 8101		
	8114	Priorité/état générateur 8	-	0	16	
	8115	Statut générateur 8	-	voir ligne n° 8101		
	8116	Priorité/état générateur 9	-	0	16	
	8117	Statut générateur 9	-	voir ligne n° 8101		
	8118	Priorité/état générateur 10	-	0	16	
	8119	Statut générateur 10	-	voir ligne n° 8101		
	8120	Priorité/état générateur 11	-	0	16	
	8121	Statut générateur 11	-	voir ligne n° 8101		
	8122	Priorité/état générateur 12	-	0	16	
	8123	Statut générateur 12	-	voir ligne n° 8101		
	8124	Priorité/état générateur 13	-	0	16	
	8125	Statut générateur 13	-	voir ligne n° 8101		
	8126	Priorité/état générateur 14	-	0	16	
	8127	Statut générateur 14	-	voir ligne n° 8101		
	8128	Priorité/état générateur 15	-	0	16	
	8129	Statut générateur 15	-	voir ligne n° 8101		
	8130	Priorité/état générateur 16	-	0	16	
	8131	Statut générateur 16	-	voir ligne n° 8101		
	8138	Température départ cascade	°C	0	140	
8139	Consigne départ cascade	°C	0	140		
8140	Température retour cascade	°C	0	140		
8141	Consigne retour cascade	°C	0	140		
8150	Comm. séquence gén actu	h	0	990		

Parametrage technicien

Choix menus	Ligne progr.	Choix possibles	Unité	Min.	Max	Réglage
Diagnostic cascade	8304	Pompe chaudière Q1	-	Arrêt, marche		Affichage seulement
	8308	Vitesse ppe chaudière	%	0	100	
	8310	Température de chaudière	°C	0	140	
	8311	Consigne chaudière	°C	0	140	
	8312	Point commutation chaudière	°C	0	140	
	8313	Point commut. chauffe-eau instantané	°C	0	140	
	8314	T° retour chaudière	°C	0	140	
	8316	Température fumées max.	°C	0	350	
	8318	Température des fumées	°C	0	350	
	8321	T° échangeur primaire	°C	0	140	
	8323	Vitesse de ventilateur	r/min	0	8000	
	8324	Vitesse de ventilateur	r/min	0	8000	
	8325	Commande act ventilateur	%	0	100	
	8326	Puissance relative	%	0	100	
	8327	Pression hydraulique	-	0	10	
	8329	Courant d'ionisation	µA	0	100	
	8330	Heures fonct. 1ère allure	h	00:00:00	2730:15:00	
	8331	Compt. démarrages brûleur	-	0	2147483647	
	8338	Heures fonct. brûleur	h	00:00:00	8333:07:00	
	8339	Heures fonct. ECS	h	00:00:00	8333:07:00	
	8390	N° de phases actuel	-	0: valeur 777; 0 1: TNB 254: valeur 777; 254 255: valeur 777; 255		
	8499	Pompe panneau solaire 1	-	Arrêt, marche		
	8501	Org. réglage solaire ballon K8	-	Arrêt, marche		
	8502	Org. réglage solaire piscine K18	-	Arrêt, marche		
	8505	Vitesse ppe collect solaire 1	%	0	100	
	8506	Vitesse ppe solaire éch. Ext.	%	0	100	
	8507	Vitesse. ppe ballon stock.	%	0	100	
	8508	Vit, ppe piscine solaire	%	0	100	
	8510	T° collect. solaire 1 (B6)	°C	-28	350	
	8511	T° max. panneau solaire 1 (B6)	°C	-28	350	
	8512	T° min. panneau solaire 1 (B6)	°C	-28	350	
	8513	dT collecteur 1/ ballon ECS	°C	-168	350	
	8514	dT collt solaire 1/ b. stock.	°C	-168	350	
	8515	dt collecteur 1/ piscine	°C	-168	350	
	8519	T° départ solaire Mesure de l'apport (B63)	°C	-28	350	
	8520	T° retour solaire Mesure de l'apport (B64)	°C	-28	350	
	8526	rendemt journalier éner sol.	kWh	0	999,9	
	8527	rendemt global éner sol	kWh	0	9999999,9	
	8530	Heures fonctmt solaire	h	00:00:00	8333:07:00	
	8531	Heures fct surchauffe collect.	h	00:00:00	8333:07:00	
	8532	Heures fonct. ppe collecteur	h	00:00:00	8333:07:00	
	8560	T chaud combust. solide B22	°C	0	140	
8570	Heures fct. Chaud comb'solide	h	00:00:00	8333:07:00		

Parametrage technicien

Choix menus	Ligne progr.	Choix possibles	Unité	Min.	Max	Réglage
Diagnostic cascade	8700	T° extérieure	°C	-50	50	Affichage seulement
	8701	T° extérieure min	°C	-50	50	
	8702	T° extérieure max	°C	-50	50	
	8703	T° extérieure atténué	°C	-50	50	
	8704	T° extérieure mélangée	°C	-50	50	
	8730	Pompe CC Q2	-	Arrêt, marche		
	8731	Vanne mél CC1 Y1 ouverte	-	Arrêt, marche		
	8732	vanne mél CC1 Y1 fermée	-	Arrêt, marche		
	8735	Vitesse pompe CC1	%	0	100	
	8740	T° d'ambiante. 1	°C	0	50	
	8741	T° consigne d'ambiance 1	°C	4	35	
	8743	T° de départ 1	°C	0	140	
	8744	T° consigne départ 1	°C	0	140	
	8749	Thermostat d'ambiance 1	-	aucun besoin, besoin		
	8760	Pompe CC Q6	-	Arrêt, marche		
	8761	Vannet mélangeur CC2	-	Arrêt, marche		
	8762	Etat mél. CC2 Y5	-	Arrêt, marche		
	8765	Vitesse pompe CC2	%	0	100	
	8770	Température ambiante 2	°C	0	50	
	8771	T° consigne ambiance 2	°C	4	35	
	8773	T° de départ 2	°C	0	140	
	8774	T° consigne départ 2	°C	0	140	
	8779	Thermostat ambiance 2	-	aucun besoin, besoin		
	8790	Pompe CC3	-	Arrêt, marche		
	8791	Vanne mélangeuse CC3 ouverte	-	Arrêt, marche		
	8792	Vanne mélangeuse CC3 fermée	-	Arrêt, marche		
	8795	Vitesse pompe CC3	%	0	100	
	8800	Température ambiante CC3	°C	0	50	
	8801	T° consigne ambiance CCP	°C	4	35	
	8803	T° consigne départ CCP	°C	0	140	
	8804	T° de départ 3	°C	0	140	
	8809	Thermostat ambiance CCP	-	aucun besoin, besoin		
	8820	Pompe ECS	-	Arrêt, marche		
	8825	Vitesse pompe ECS	%	0	100	
	8826	Vitesse pompe circ.interm ECS	%	0	100	
	8827	Vitesse ppe'chauf'eau 'inst	%	0	100	
	8830	Température ECS1 (haut (B3)	°C	0	140	
	8831	Consigne ECS	°C	8	80	
	8832	Température ECS2 (bas (B31)	°C	0	140	
	8835	Température circulation ECS	°C	0	140	
	8836	Température de charge ECS	°C	0	140	
	8852	T° soutirage ECS	°C	0	140	
	8853	Consigne chff-eau inst ECS.	°C	0	140	
	8860	Débit ECS	l/min	0	30	
	8875	T° consigne départ CC1	°C	5	130	
	8885	T° consigne départ CC2	°C	5	130	
	8895	T° consigne départ CC2	°C	5	130	
	8900	Température piscine (B13)	°C	0	140	
	8901	Consigne piscine	°C	8	80	
	8930	Température régul. primaire	°C	0	140	
	8931	Consigne régulation primaire	°C	0	140	
	8950	Température départ ligne	°C	0	140	
8951	T° consigne départ ligne	°C	0	140		
8952	T° retour de ligne	°C	0	140		

Parametrage technicien

Choix menus	Ligne progr.	Choix possibles	Unité	Min.	Max	Réglage
Diagnostic cascade	8962	Consigne puissance de ligne	%	0	100	Affichage seulement
	8980	T° ballon stockage 1 haut (B4)	°C	0	140	
	8981	T° consigne ballon stockage	°C	0	140	
	8982	T° ballon stockage 2	°C	0	140	
	8983	T° actuelle ballon stockage 3	°C	0	140	
	9005	Pression hydraulique H1	bar	0	10	
	9006	Pression hydraulique H2	bar	0	10	
	9009	Pression hydraulique H3	bar	0	10	
	9031	Sortie relais (QX1)	-	Arrêt, marche		
	9032	Sortie relais (QX2)	-	Arrêt, marche		
	9033	Sortie relais (QX3)	-	Arrêt, marche		
	9034	Sortie relais (QX4)	-	Arrêt, marche		
	9050	Sortie relais QX21 module 1	-	Arrêt, marche		
	9051	Sortie relais QX22 module 1	-	Arrêt, marche		
	9052	Sortie relais QX231 module 1	-	Arrêt, marche		
	9053	Sortie relais QX21 module 2	-	Arrêt, marche		
	9054	Sortie relais QX22 module 2	-	Arrêt, marche		
	9055	Sortie relais QX23 module 2	-	Arrêt, marche		
	9056	Sortie relais QX21 module 3	-	Arrêt, marche		
9057	Sortie relais QX22 module 3	-	Arrêt, marche			
9058	Sortie relais QX23 module 3	-	Arrêt, marche			

Parametrage technicien

Menukeuze	Bedieningsregel	Keuzemogelijkheid	Eenheid	Min.	Max	Fabrieksinstellingen
Branderautomaat	9500	Temps de préventilation	s	0	51	0
	9501	Durée min préventilation	s	0	51	Affichage seulement
	9504	Vitesse ventilateur dans la préventilation	U/min	200	12500	3500
	9505	Consig. min vitesse préventil.	U/min	200	12500	Affichage seulement
	9506	Tolér. vit. charge nominale	U/min	50	1200	
	9512	Vitesse de rotation ventil. en charge d'allumage	U/min	200	12500	3500
	9513	Consig. vitesse max allumage	U/min	200	12500	Affichage seulement
	9514	Tolérance vit. rot.allumage	U/min	50	1200	
	9517	Temps préallumage	s	0,4	20	
	9518	Temps de sécurité	s	1,8	9,8	
	9519	Tps de sécurité av. allumage	s	0,2	9,6	
	9524	Consig. vit. rot. charge part	U/min	0	12500	1350
	9525	Consig. min vites. char. part	U/min	0	12500	1350
	9526	Tolér. vit. charge partielle	U/min	50	1200	Affichage seulement
	9529	Consigne vitesse char. nom	U/min	0	12500	5390
	9530	Consig. mx vites. charge nom	U/min	0	12500	Affichage seulement
	9531	Tolér. vit. charge nominale	U/min	50	1200	
	9534	Tps fctmt avec chge allumag	s	0,2	10	
	9540	Temps de post-ventilation	s	0	51	10
	9541	Arrêt retardé ventil. si dépassement limiteur	min	0	10	Affichage seulement
	9542	Durée min. post-ventilation	s	0	51	
	9551	Consigne vit.rot. arrt max	U/min	0	2000	
	9610	Plage de puissance		0	2	
	9611	Configuration LP		0	5	
	9612	Reglage pressostat gaz		0	1	
	9614	Niveau post-ventilation		0	1	
	9615	Préventilat. forcé si erreur		0	1	
	9616	Vitesse rotation maximale	0	1	12500	
	9630	Kp coeff. prop. vitesse rot.	0	1	15.9375	
	9631	Wert 5873	0	12500	600	
	9632	Wert 5874	s	0	1,75	
	9650	Séchage cheminée		0	2	0
9651	Consig. vit. séchage cheminé	U/min	0	12500	500	
9652	Durée séchage cheminée	min	10	1440	10	

Courbe de chauffe (exclusivement avec QAA55)
pour paramètre 720 et 1020

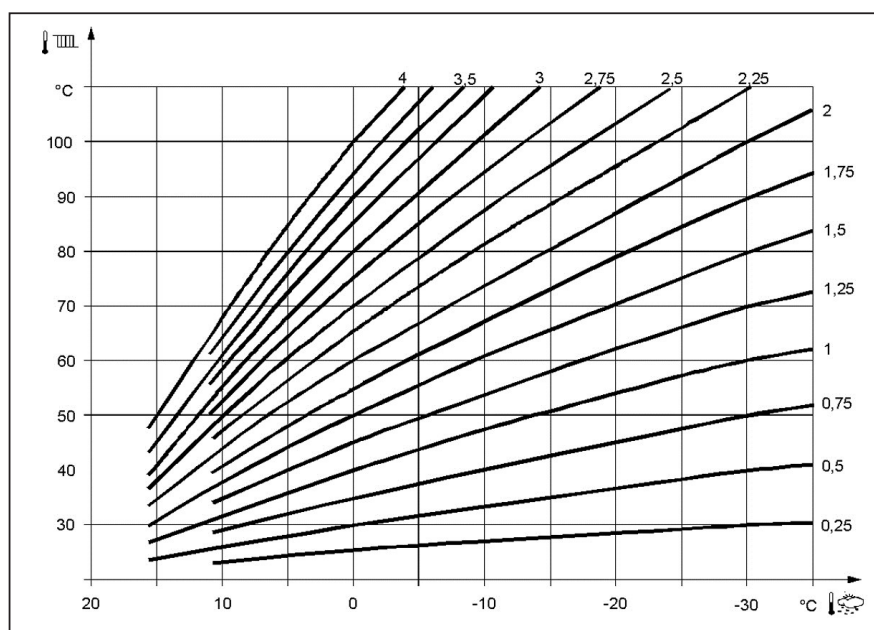

8.5 Menu: circuits chauffage

Fonction séchage contrôlé

La fonction séchage maçonnerie sert au séchage contrôlé. Elle détermine un profil des températures de départ. Le séchage s'effectue par le chauffage par le sol au moyen des circuits chauffage à vanne mélangeuse ou à pompe

Fonction séchage contrôlé

Arrêt

- la fonction est désactivée

Chauffage fonctionnel (Fh)

- la 1ère partie du profil de température est parcourue automatiquement

Chauffage prêt à l'occupation (Bh)

- la 2ème partie du profil de température est parcourue automatiquement

Chauffage fonctionnel et prêt à l'occupation

- la totalité du profil de température (1ère et 2ème partie) est parcourue automatiquement

Manuel

- pas de parcours de profil de température, mais réglage manuel sur "consigne manuelle séchage".

Consigne manuelle séchage

La valeur de consigne départ pour la fonction séchage contrôlé manuel peut être réglée séparément pour chaque circuit de chauffage.

Consigne séchage actuel

Indique la valeur de consigne départ actuelle de la fonction séchage contrôlé en cours.

Jour séchage actuel

Indique le jour actuel de la fonction séchage contrôlé en cours.

N° de ligne		Ligne de programmation	Réglage usine
HC1	HC2		
850	1150	fonction séchage contrôlé Arrêt Chauffage fonctionnel (Fh) Chauffage prêt à l'occupation (Bh) Chauffage fonctionnel et prêt à l'occupation Manuel	Arrêt
851	1151	Floor curing setp manually	25°C
855	1155	Floor curing setp current	Affichage
856	1156	Floor curing day current	0

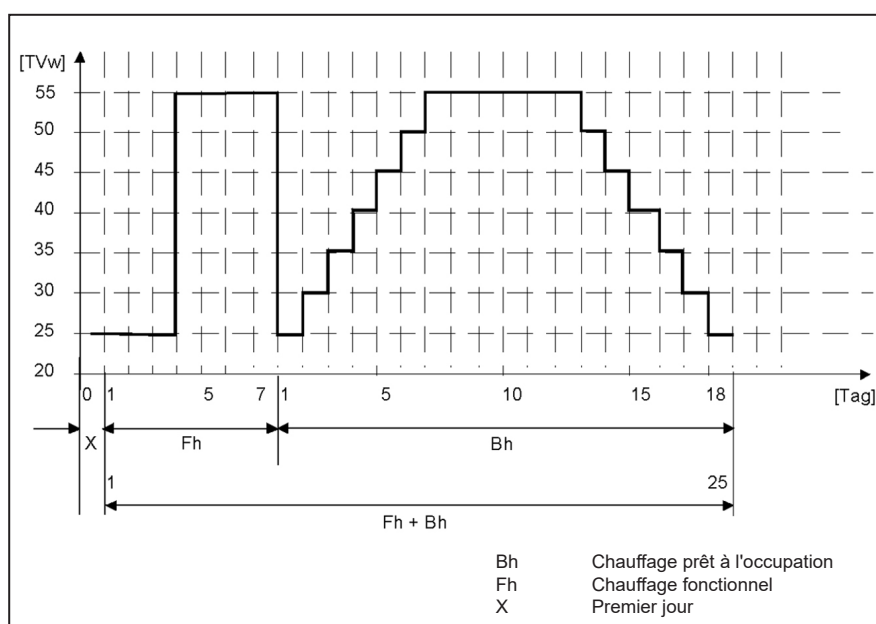

- respectez et les normes et les indications du fabricant de la chape.
- un mode de fonctionnement normal n'est possible qu'avec une installation correctement réalisée (hydraulique, électricité, réglages). Des écarts peuvent conduire à l'endommagement de la chape.
- la procédure peut être interrompue avant l'heure pas passage sur la position Arrêt.
- le limitation de température départ maximale reste active.

Alimentation en gaz

Contrôler l'étanchéité du raccord d'alimentation en gaz à la chaudière Éliminer les fuites éventuelles avant de démarrer la chaudière.

Purgez la conduite de gaz et la vanne de gaz.

Demandez le type de gaz et les valeurs au fournisseur local de gaz pour garantir le fonctionnement de la chaudière avec le type de gaz adapté.



Après des interventions (d'entretien) sur la chaudière, contrôlez toujours l'étanchéité des raccords et conduites de gaz (à l'aide d'un spray détecteur de fuites).

Raccordement de la condensation

Assurez-vous avant le démarrage de la chaudière que le siphon est rempli pour éviter les émanations de fumées par le raccord de condensation.

Remplissage du siphon après le montage.

Retirez le siphon (7) du raccord de condensation sur la chaudière. Remplissez-le avec 0,3 l d'eau et resserrez-le solidement à la main dans la position initiale.

Raccordements des fumées et d'arrivée d'air

Vérifiez que les raccordements pour les fumées et l'arrivée d'air correspondent aux réglementations nationales et régionales. Les installations non conformes aux réglementations ne doivent pas être mises en service.

Assurez-vous que tous les raccordements sont libres.

Les raccordements des fumées et d'arrivée d'air ne doivent pas être diminués.



Avant la mise en service de la chaudière, il faut s'assurer par un rinçage soigneux des conduites que les éventuelles particules de saleté ont été éliminées de l'installation de chauffage.

Pression d'eau

Ouvrez les vannes vers le système. Contrôlez la pression d'eau dans le système: pression d'exploitation mini > 1,0 bar.

Système hydraulique

Vérifiez que la chaudière est raccordée au système de sorte que le débit d'eau soit sécurisé à tout moment pendant le fonctionnement du brûleur. Le débit d'eau est surveillé par une surveillance dans ΔT dans la chaudière. Un débit trop faible provoque l'arrêt immédiat du brûleur et la chaudière s'éteint.

Remplissage et purge de la chaudière et du système de chauffage

Le remplissage de l'installation de chauffage est effectué selon la méthode classique.

Les circuits de chauffage et d'eau chaude de l'installation doivent être purgés.

La pression d'eau en bar peut être consultée via la touche Informations. Dès que le remplissage et la purge du système de chauffage sont terminés, la chaudière est prête à fonctionner.

Après une période adaptée, la pression d'eau doit être vérifiée à nouveau et le niveau d'eau doit être éventuellement complété. (instruction : remplir le tuyau d'eau avant de compléter le niveau d'eau ; la pénétration d'air dans le système de chauffage sera ainsi évitée).

Fonction de purge

La purge automatique du côté de l'eau est effectuée, par ex. lors du premier remplissage de l'installation. L'installation est alors commutée en mode Protection (symbole cercle avec un trait). La(les) pompe(s) sont mises en marche / arrêtées plusieurs fois. La vanne 3 voies éventuellement montée est commutée en position Eau chaude et la(les) pompe(s) sont à nouveau mises en marche / arrêtées plusieurs fois. Une fois cette opération terminée, la chaudière repasse en mode Normal.



Activez d'abord la fonction de purge lors de la mise en service et après le remplissage ou le complément du niveau du système de chauffage.



L'évacuation de la totalité de l'air de l'installation peut prendre un certain temps. Surtout la première semaine, il est normal d'entendre des bruits d'air dans l'installation. Cet air sera progressivement éliminé par le purgeur automatique de la chaudière. Par conséquent, la pression d'eau pourra légèrement baisser durant cette période, ce qui nécessitera éventuellement un ajout d'eau.

9.1 Préparation pour mise en service



3 sec.

Préparation pour la 1ère mise en service

- Actionnez l'interrupteur de coupure de réseau pour alimenter l'électricité ;
- Démarrez la chaudière avec l'interrupteur Marche / arrêt (A)* ;
- Assurez-vous que la chaudière reste en mode Standby ;
Contrôler le fonctionnement de la pompe ;
- Contrôlez si le programme automatique de purge a bien tourné. Dans la négative : **Purgez la pompe et la chaudière au moyen de la fonction de purge : tenir la touche E > 3 sec. enfoncée. Cette fonction dure environ 16 minutes et s'arrête automatiquement.**
- Ouvrez le raccord de gaz;

9.2 Production d'eau chaude sanitaire

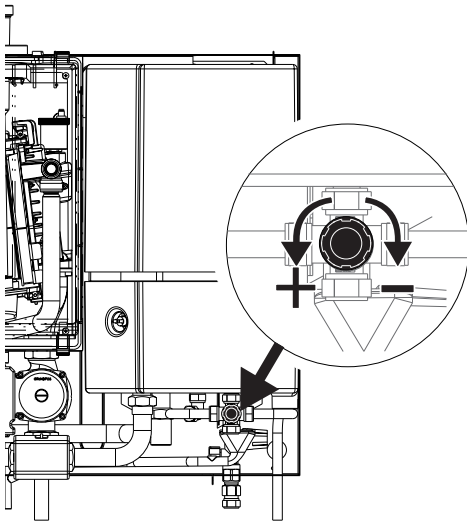

réglage mitigeur thermostatique
figure 9.2.a

En appuyant la touche (eau chaude sanitaire), et pour autant qu'il y ait demande d'eau chaude, la préparation d'eau chaude se met en état de fonctionner. La pompe de charge fonctionnera et le brûleur s'enclenchera.

Attendez que la boiler atteigne la température désirée, puis vérifiez la température de sortie en quantité d'eau du robinet.

La température de sortie peut être réglée à l'aide du mitigeur thermostatique situé sous la boiler. Réglage d'usine standard = 60 ° C
Voir la figure 9.2.a.

La quantité d'eau indienne n'est pas incluse ni les spécifications (voir l'annexe C Spécifications techniques)

9.3 Contrôle O₂ sur pleine charge (Étape 1/2)

Légende :

- A Interrupteur Marche / arrêt
- B Touche de retour en arrière (ESC)
- C Bouton de régulation de la température ambiante
- D Touche de confirmation (OK)
- E Touche de fonctionnement en mode manuel
- F Touche de fonctionnement programme Ramonage
- G Touche Informations
- H Touche de réinitialisation
- I Touche de mode de fonctionnement circuit(s) de chauffage
- L Touche de mode de fonctionnement eau chaude sanitaire (ECS)

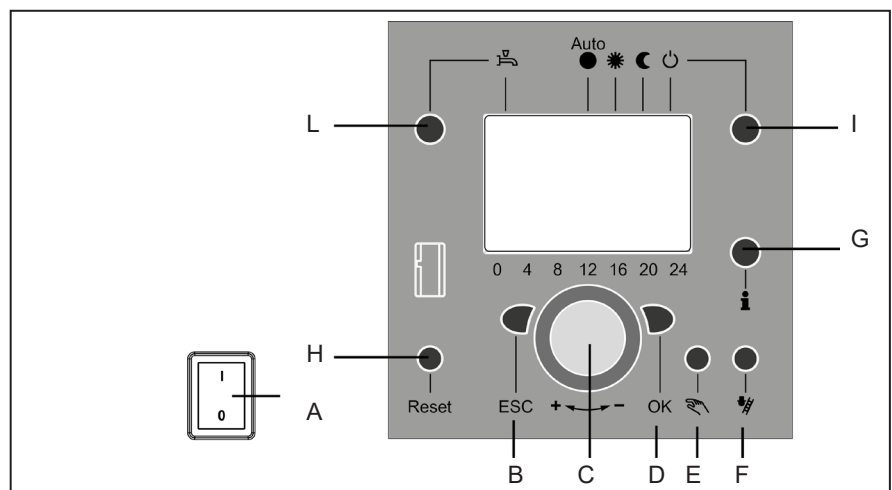

La chaudière est réglée en usine pour le gaz naturel et pour le mélange d'hydrogène en le gaz naturel.

Pour que la chaudière soit adaptée au mélange d'hydrogène et de gaz naturel, la chaudière doit être transformée, voir chapitre "Rendre la chaudière adaptée au mélange d'hydrogène avec du gaz naturel".

L'hydrogène mélangé au gaz naturel

Pour connaître le pourcentage maximal admissible d'H₂ dans le gaz naturel pour votre type de chaudière "Spécifications techniques" ou la plaque signalétique de la chaudière. Lorsque de l'hydrogène est ajouté au gaz naturel, la valeur de l'O₂/CO₂ augmente dans les gaz de combustion. Dans le cas où la quantité d'hydrogène présente dans l'eau n'est pas claire, gaz naturel est présent, la vérification et l'ajustement de la valeur O₂/CO₂ pour un gaz naturel à 100% est pas correct. Il y a un risque de réglage d'une combustion trop riche. Pour éviter cela Pour éviter cela, une restriction est placée dans la connexion de gaz du venturi.

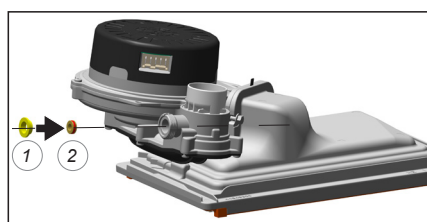

- Restriction de position
 1 Joint d'étanchéité
 2 Restriction (avec O-ring)

Le contrôle O₂ se compose de 2 étapes:

- Étape 1: Contrôle sur pleine charge**
Étape 2: Contrôle sur faible charge

Étape 1: Contrôle O₂ sur pleine charge

Pour tous les appareils, le réglage de l'O₂ est effectué en usine sur gaz naturel E. Une mesure de contrôle de l'O₂ calibré doit être effectuée à la mise en service.

- Assurez-vous que la chaudière fonctionne et qu'elle peut évacuer la chaleur qu'elle produit.



Légende

- a Point de mesure sonde de fumées

Réglage de la puissance maximale

Réglez la puissance maximale (pleine charge) de l'appareil comme suit :

- Actionnez la touche I pendant plus de >3 s, ainsi la chaudière sera commutée en mode Arrêt régulateur;
- Appuyez une fois sur la touche « G » jusqu'à ce que le chiffre 50 % apparaisse.
- Appuyez une fois sur la touche « D » (touche de confirmation OK) jusqu'à ce que le chiffre 50 % clignote.
- Tournez le bouton C dans le sens horaire (bouton rotatif de température / sélecteur menu), ainsi l'écran jusqu'à ce que 100 % apparaisse.
- Appuyez une fois sur la touche « D » (OK) jusqu'à ce que le chiffre 100% ne clignote plus.

L'appareil fonctionne à 100 % de sa puissance (puissance maximale).

- Calibrez l'appareil de mesure de l'O₂ puis introduisez la sonde de fumées dans le tuyau de fumées A (voir figure).
- Attendez une minute et effectuez l'analyse de combustion.
 Contrôlez que les valeurs d'O₂ ci-dessous correspondent avec la valeur mesurée.

Après le réglage, contrôlez à nouveau la valeur 'O₂ à la puissance minimale (voir étape 2 page 132).

* Uniquement possible si le kit de conversion GPL est installé!

** Uniquement possible si le kit de conversion hydrogène en gaz naturel est installé !

Contrôle réglage O ₂ / CO ₂ sur pleine charge (Étape 1)			
Pleine charge	Gaz naturel E (G20), LL (G25)	Hydrogène dans le gaz naturel	Gaz liquide (G31)*
O ₂	Nominale 4,7%		Nominale 5,1%
	Minimale 3,6%, maximale 5,5%	Minimum 3,6%	Minimale 4,1%, maximale 5,8%
CO ₂	Nominale 9,0%		Nominale 10,3%
	Minimale 8,6%, maximale 9,6%	Maximale 9,6%	Minimale 9,9%, maximale 11,0%

Les valeurs sont valide avec la boîte à aire fermé.

9.4 Contrôle O₂ sur faible charge (Étape 2/2)

Légende :

- A Interrupteur Marche / arrêt
- B Touche de retour en arrière (ESC)
- C Bouton de régulation de la température ambiante
- D Touche de confirmation (OK)
- E Touche de fonctionnement en mode manuel
- F Touche de fonctionnement programme Ramonage
- G Touche Informations
- H Touche de réinitialisation
- I Touche de mode de fonctionnement circuit(s) de chauffage
- L Touche de mode de fonctionnement eau chaude sanitaire (ECS)

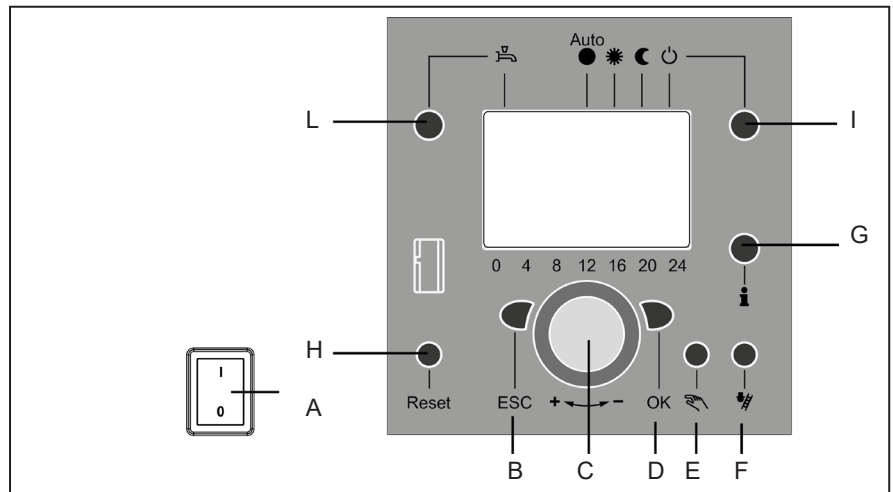

Étape 2: Contrôle O₂ sur faible charge

Régler la puissance minimale

Réglez la puissance minimale (faible charge) de l'appareil comme suit :

- Appuyez une fois sur la touche « D » (touche de confirmation OK) jusqu'à ce que le chiffre 100 % clignote.
- Tournez le bouton C dans le sens anti-horaire (bouton rotatif de température / sélecteur menu) jusqu'à l'apparition du chiffre 0 %.
- Appuyez une fois sur la touche « D » (OK) jusqu'à ce que le chiffre 0 ne clignote plus. L'appareil fonctionne à 0 % de sa puissance (puissance minimale).
- Effectuez la mesure de contrôle de l'O₂ avec l'appareil de mesure. Les valeurs déterminées doivent se situer dans les plages de mesure ci-dessous.



La valeur d'O₂ à puissance réduite doit toujours être supérieure à la valeur de O₂ à pleine puissance.

La mesure doit être effectuée jusqu'à ce qu'un résultat de mesure constant se soit établi. Si les valeurs se trouvent en dehors de la tolérance, prenez contact avec ATAG.

Légende

- a Point de mesure sonde de fumées

Arrêt le procedure

- Appuyer sur la touche "I" et le maintenir enfoncé jusqu'à ce que le mode "Arrêt régulateur" est éteint. L'écran standard s'affiche.

La durée de fonction "Arrêt régulateur" maximale est de 4 heures sans interruption.

* Uniquement possible si le kit de conversion GPL est installé!

** Uniquement possible si le kit de conversion hydrogène en gaz naturel est installé !

Contrôle réglage O ₂ / CO ₂ sur faible charge (Étape 2)			
Faible charge	Gaz naturel E (G20), LL (G25)	Hydrogène dans le gaz naturel	Gaz liquide (G31)*
O ₂	Au moins 0,5 % plus élevée que celle mesurée à charge maximale	Au moins 0,5 % plus élevée que celle mesurée à charge maximale	Au moins 0,2 % plus élevée que celle mesurée à charge maximale
	Maximale 7,5%		Maximale 7,3%
CO ₂	Au moins 0,3 % plus faible que celle mesurée à charge maximale	Au moins 0,3 % plus faible que celle mesurée à charge maximale	Au moins 0,1 % plus faible que celle mesurée à charge maximale
	Minimale 7,5%		Minimale 8,9%

Les valeurs sont valide avec la boîte à aire fermé. Les valeurs sont valide avec la boîte à aire fermé.

9.5 Rendre la chaudière adaptée au mélange d'hydrogène avec du gaz naturel

Pour rendre la chaudière apte à l'utilisation d'un mélange de gaz naturel et d'hydrogène, il faut suivre les étapes suivantes la procédure décrite ci-dessous :

1. Convertissez la chaudière avant de l'utiliser avec le mélange hydrogène/gaz naturel ;
2. Utilisez le kit de conversion fourni avec le matériel de montage ;
3. L'anneau calibré indique le diamètre du trou. Vérifiez qu'il correspond avec les valeurs indiquées dans le tableau ;

ATAG QR-CC			
Type		Q25CCR	Q30CCR
Avec de l'hydrogène (H₂) dans le gaz naturel			
Max H ₂ dans le gaz naturel	%	30	30
Indication Ø restriction		S / 493	M / 563

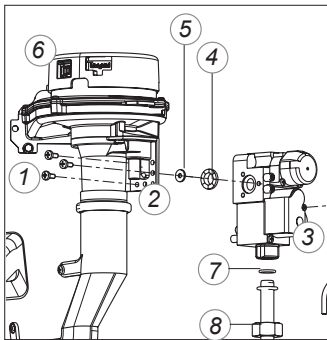

4. Outils nécessaires :
 - Tournevis Phillips
 - Clé à fourche 30 mm
5. Déconnectez la chaudière du secteur ;
6. Fermez le robinet de gaz ;
7. Enlever la vis derrière la petite porte ;
8. Entfernen Sie die Verkleidung;
9. Retirez la boîte à air transparente en ouvrant les six clips de verrouillage rouges ;
10. Desserrer les trois vis (1) de l'ensemble vanne gaz/venturi (2), si nécessaire également l'écrou-raccord (8) sur le raccord de gaz et retirer le raccord de gaz (3) ;
11. Retirez le joint statique noir (4) de la vanne de gaz et remplacez-le par un nouveau ;
12. Placez la plaque de restriction (5) dans l'évidement du raccord de gaz et le joint torique autour de l'extrémité du tuyau de gaz ;
13. Réglez de nouveau la vanne de gaz sur l'unité du ventilateur (2) et assurez-vous que le joint statique en caoutchouc et la plaque de restriction restent en place ;
14. Et monter l'écrou union (8) sur la vanne gaz ;
15. Remontez les composants démontés dans l'ordre inverse et utilisez le nouveau joint torique (7) dans la connexion de la vanne de gaz ;
16. Remettre l'alimentation en marche ;
17. Ouvrir la vanne de gaz ;
18. Réglez la puissance maximale (pleine charge) de l'appareil (voir étapes 1 et 3 sur les pages précédentes) ;
19. **Plaque signalétique.**
Coller la plaque signalétique avec "<= xx% H₂ en 2E/2H" sur les plaque de type (2x) existant ;
20. Après les tâches de maintenance et de conversion, vérifiez toujours tous les composants conducteurs de gaz pour détecter les fuites à l'aide d'un vaporisateur de recherche de fuites ;
21. Remplacer la jaquette ;
22. Remettez les 2 vis de blocage en place.

≤ 20% H₂ IN 2E/2H G20 20 mbar
≤ 20% H₂ IN 2E/2H G20 20 mbar



20
1x

Plaque signalétique

≤ 30% H₂ IN 2E/2H G20 20 mbar
≤ 30% H₂ IN 2E/2H G20 20 mbar

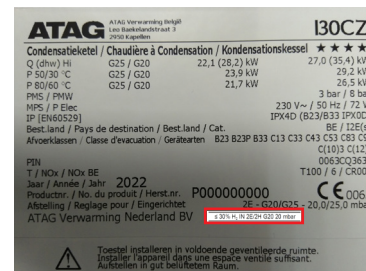
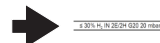
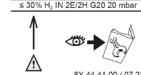



Les interventions sur la chaudière ne peuvent être effectuées que par du personnel qualifié et au moyen d'appareils calibrés.

Pour pouvoir effectuer l'entretien de la chaudière, toutes les parties protectrices devront être retirées afin de pouvoir accéder aux pièces à contrôler (voir figure 10).

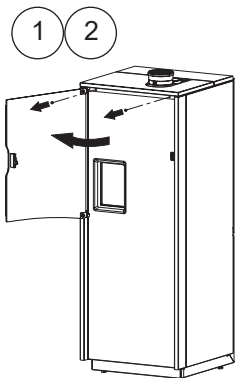

1. Ouvrez la porte ;
2. Retirez les 2 vis sous la plaque supérieure ;
3. Soulevez la plaque supérieure ;
4. Refermez la porte et enlevez la plaque de devant en tirant sur la partie supérieure ;
5. Retirez le contour noir autour du tableau de commande à l'aide de la vis ;
6. Glissez vers le bas le dispositif de verrouillage supérieur du tableau de commande ;
7. Tournez le tableau de commande vers la gauche.

Remettez les différentes parties en suivant l'ordre inverse. Veillez à ce que les chevilles soient bien ajustées par rapport aux dispositifs de fermeture.

La modification de réglages comme la pression de gaz au brûleur ou la quantité d'air sont inutiles. La mise à 0 ainsi que le pourcentage de O₂ sont éventuellement à contrôler et si nécessaire à modifier uniquement dans les cas suivants: pour contrôle, panne au bloc gaz ou au venturi ou au ventilateur ou remplacement de ceux-ci.

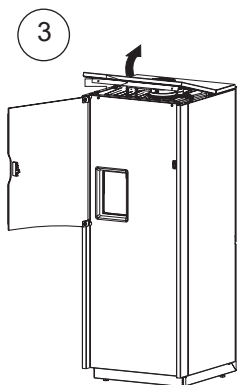

Après tout entretien ou intervention, contrôler l'étanchéité des éléments apr ex. au moyen de spray détecteur de fuite.

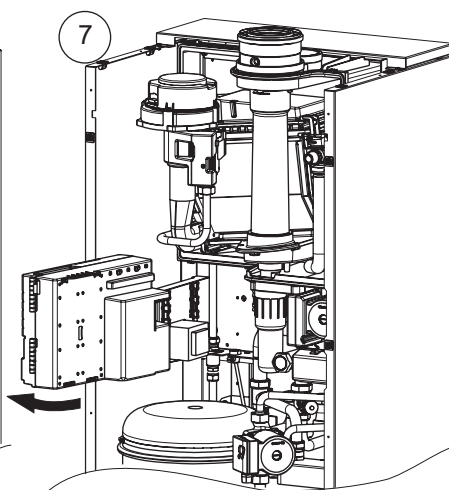
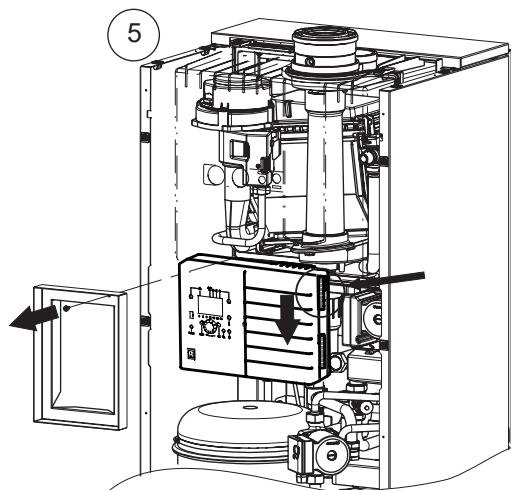
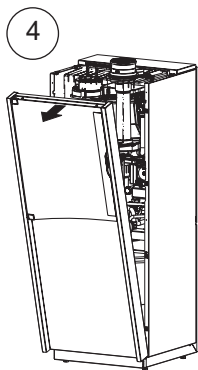

démontage des parties protectrices Q-CC

figure 10

10.1 Intervention d'entretien

Outils nécessaires:

- Tournevis cruciforme
- Set de clés avec 3 bits (clé Allen 4 mm, 5 mm et cruciforme PZ2)
- Clé de 8mm
- Multimètre

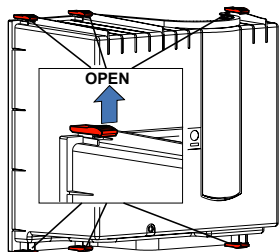

enlever la boîte à air figure 10.1.a

Pour effectuer les travaux d'entretien, procéder comme suit:

- Mettre l'appareil hors service ;
- Retirer les parties protectrices comme décrit à la page 134.

Boîte à air

Voir figure 10.1.a :

- Enlever la boîte à air translucide au moyen des dispositifs de fermeture rapide ;
- Nettoyer la boîte à air avec un chiffon et un produit de nettoyage non abrasif.

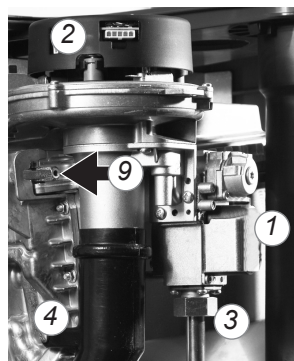

ventilateur et bloc gaz figure 10.1.b

Unité de ventilateur et cassette du brûleur (voir figure 10.1.b -10.1.d)

- Détacher les connecteurs du bloc gaz (1) et du ventilateur (2) ;
- Desserer le raccord (3) du bloc gaz ;
- Remplacer le joint du bloc gaz ;
- Desserer la vis Philips (4) située à l'avant de l'assourdisseur côté aspiration d'air ;
- Tourner maintenant les tiges des verrous gauche (9) et droite (10) d'un quart de tour avec une clé Allen et tirer vers vous. Veiller à respecter le sens de rotation (bossages de contrôle rouges) ;
- Détacher maintenant vers l'avant l'unité de ventilateur complète avec le bloc gaz, de l'échangeur de chaleur ;
- Enlever la cassette du brûleur de l'unité de ventilateur ;
- Contrôler l'usure, l'encrassement ou le bris éventuel de l'unité de ventilateur. Nettoyer la cassette du brûleur au moyen d'un pinceau doux et d'un aspirateur. En cas de bris, remplacer toujours complètement la cassette brûleur ;
- Contrôler l'encrassement du venturi et du diffuseur d'air, si nécessaire nettoyer au moyen d'un pinceau doux et d'un aspirateur. Si la boîte à air est fortement encrassée, il est probable que le ventilateur le soit également. Le nettoyage du ventilateur implique le détachement de celui-ci du bac supérieur et du venturi. Nettoyer au moyen d'un pinceau doux et d'un aspirateur. Profitez en pour remplacer le joint par un joint neuf. Vérifier que le joint soit correctement monté.

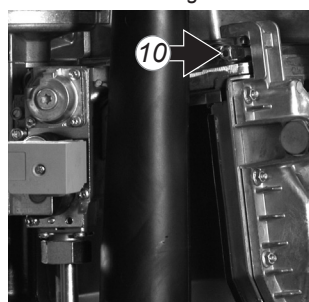

figure 10.1.c

Echangeur de chaleur

- Contrôler l'encrassement de l'échangeur de chaleur. Nettoyer au moyen d'un pinceau doux et d'un aspirateur. Veiller à ce que la crasse ne tombe pas plus bas.



Le rinçage de l'échangeur avec l'eau par le haut n'est pas permis.

Pour le remontage effectuer les opérations en sens inverse.



Lors du montage, veiller au bon positionnement des tiges des verrous. Elles doivent être verticales.

Tiges des verrous figure 10.1.d

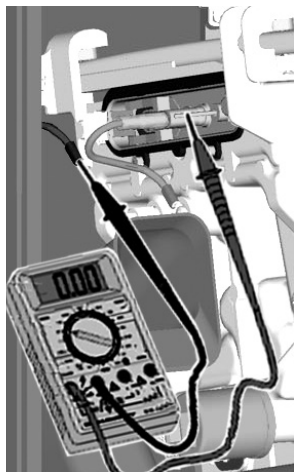

mesurant le courant d'ionisation figure 10.1.e

Electrodes d'allumage

Le remplacement des électrodes d'allumage ne se justifie que si celle-ci sont usées. Cela se contrôle en mesurant le courant d'ionisation qui doit être supérieur à 2,5 µA à pleine charge. Voir figure 10.1.e.

Si le verre de controle est abîmé, il faut remplacer l'électrode d'allumage entièrement. Le remplacement s'effectue comme suit:

- Détacher le connecteur de l'électrode d'allumage ;
- Pousser les clips de fixation de l'électrode vers l'extérieur et enlever l'électrode ;
- Enlever le joint.

Pour le remontage effectuer les opérations en sens inverse.

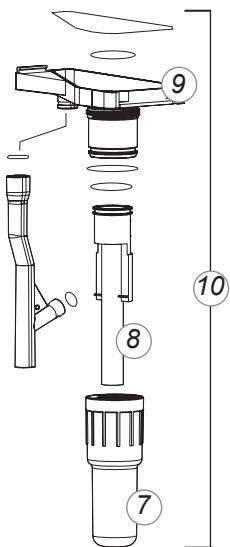

Siphon figure 10.1.f

Siphon et bac à condensation (voir figure 21-23)

- D'abord démonter le godet du siphon (7).
Contrôler l'encrassement. Si celui-ci n'est pas fort encrassé, il ne sera pas nécessaire de démonter le bac à condensats ou de le nettoyer. Si le godet du siphon est fortement encrassé, il faut démonter et nettoyer le bac à condensats ;
- Dans ce cas il faut également enlever le conduit interne de siphon (8) qui est dans le bac à condensats ;
- Contrôlet les O-ring du siphon et du conduit et remplacer par des joints neufs si nécessaire ;
- Nettoyer les deux pièces en rinçant à l'eau ;
- Graisser les O-ring avec de la graisse pour O-ring pour faciliter la mise en place ;
- Si vous constatez des fuites au siphon (9) ou au godet de siphon (7), remplacer le tout (10) avec S44516xx ;
- Enlever le connecteur de la sonde de température des gaz de fumées (éventuelle) ;
- Enlever les tiges des verrous courtes (11 et 12) en les tournant d'un quart de tour avec une clé Allen. (bossages de contrôle rouges) ;
- Tirer ensuite les tiges des verrous vers l'avant et sous le bac à condensats ;
- Glisser la conduite de sortie (13) env. 1 cm vers le haut ;
- Pousser le bac à condensats (14) avec précautions vers le bas et l'enlever vers l'avant ;
- Remplacer le joint du bac à condensats par un joint neuf ;
- Nettoyer le bac à condensats au moyen d'eau et d'une brosse dure ;
- Contrôler l'étanchéité du bac à condensats.

Pour le remontage effectuer les opérations en sens inverse.

Lors du montage du joint du bac à condensats, il faut veiller à ce qu'il soit joint soit étanche sur tout son périmètre.

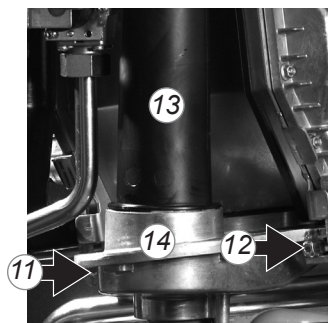

Bac de condensat figure 10.1.g

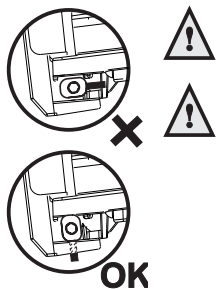

Tiges des verrous figure 10.1.h

Lors du montage, veiller au bon positionnement des tiges des verrous. Elles doivent être verticales.

Remplacer toujours pendant l'entretien tous les joints de pièces démonté.

Unité sanitaire

La baisse de la qualité de l'eau peut être provoquée par la formation de dépôts dans l'échangeur. Celui-ci devra alors être démonté et rincé afin d'éliminer ces dépôts.

Remettez l'appareil en marche et faites une analyse des fumées du gaz (voir p. 130).

10.2 Frequentation de l'entretien

ATAG conseille de faire effectuer une inspection/service d'entretien à la chaudière, chaque année. Pour une bonne fonctionnement de l'appareil il faut une inspection toutes les deux années au minimum et un service d'entretien toutes les quatre années dépendant de l'horaire de l'appareil mentionné dans les conditions de garantie.

10.3 Garantie

Pour les conditions de garantie, veuillez vous référer à la carte de garantie jointe à l'appareil.

11 Indications des erreurs

En cas de dérangement, le display indiquera 2 sortes d'affichage, les indications d'attention() et les codes des erreurs (clignotant). Avant que le défaut ne soit réinitialisé, la cause doit être trouvée et résolue. La liste ci-jointe montre tous les codes d'erreur possibles, y compris une indication de la cause possible et de la solution.

Code	Description d'erreur
0	Pas de défaut
10	Défaut de la sonde température extérieure
20	Défaut de la sonde 1 température chaudière
26	Défaut sonde température globale départ
28	Défaut sonde temp. fumées (OSS 1, 2 et 3) / sonde temp. départ T1a (OSS4)
30	CC Défaut sonde température départ 1
32	CC Défaut sonde température départ 2
38	Défaut sonde prérégulateur température départ
40	Défaut sonde température de retour 1
46	Défaut sonde cascade température de retour
47	Défaut sonde température globale de retour
50	Défaut sonde température eau chaude sanitaire 1
52	Défaut sonde température eau chaude sanitaire 2
54	Défaut sonde prérégulateur eau chaude sanitaire
57	Défaut sonde température de circulation eau chaude sanitaire
60	Défaut sonde température ambiante 1
65	Défaut sonde température ambiante 2
70	Défaut sonde température réservoir tampon 1
71	Défaut sonde température réservoir tampon 2
72	Défaut sonde température réservoir tampon 3
73	Défaut sonde température collecteur 1
74	Défaut sonde température collecteur 2
82	LPB Collision d'adresse
83	Fil BSB court-circuit
84	BSB Collision d'adresse
85	Erreur de communication radio BSB
91	Défaut EEPROM dans l'information de verrouillage
98	Module d'extension 1 défaut (défaut collectif)
99	Module d'extension 2 défaut (défaut collectif)
100	Deux masters d'horloge (LPB)
102	Master d'horloge sans réserve de marche (LPB)
103	Erreur de communication
105	Message d'entretien
109	Surveillance température chaudière
110	Coupure de dérangement limiteur de température de sécurité
111	Déclenchement contrôleur de température
117	Pression d'eau trop élevée
118	Pression d'eau trop basse
119	Réponse pressostat
121	Température départ 1 (circuit chauffage 1) surveillance
122	Température départ 2 (circuit chauffage 2) surveillance
125	Défaut surveillance pompe
126	Surveillance charge eau chaude sanitaire
127	Température contre les légionelles pas atteinte
128	Panne de flamme pendant l'exploitation
129	Défaut soufflerie ou défaut contrôleur air comprimé
130	Valeur limite de température de fumées dépassée
131	Panne du brûleur
132	Défaut contrôleur pression de gaz ou défaut contrôleur air comprimé
133	Pas de flamme pendant le temps de sécurité
146	Erreur de configuration message global
146	Défaut interne
152	Erreur de paramétrage
153	Appareil verrouillé manuellement
160	Défaut soufflerie
162	Défaut contrôleur air comprimé ne ferme pas
164	Défaut circuit de chauffage FlowSwitch
166	Défaut contrôleur air comprimé ne s'ouvre pas

Code	Description d'erreur
171	Contact d'alarme H1 ou H4 actif
172	Contact d'alarme H2 (EM1, EM2 ou EM3) ou H5 actif
173	Contact d'alarme H6 actif
174	Contact d'alarme H3 ou H7 actif
178	Contrôleur de température circuit de chauffage 1
179	Contrôleur de température circuit de chauffage 2
183	Appareil en mode paramétrage
193	Surveillance de la pompe défaut après allumage flamme
216	Panne chaudière
217	Défaut sonde
241	Défaut sonde solaire sonde départ
242	Défaut sonde solaire sonde retour
243	Défaut sonde température piscine
270	Fonctionnement contrôleur
317	Fréquence réseau en dehors de la plage admise
320	Défaut sonde température de charge eau chaude sanitaire
324	BX même sonde
325	BX / module complémentaire même sonde
326	BX / groupe mélangeur même sonde
327	Module complémentaire même fonction
328	Groupe mélangeur même fonction
329	Module complémentaire / groupe mélangeur même fonction
330	Sonde BX1 pas de fonction
331	Sonde BX2 pas de fonction
332	Sonde BX3 pas de fonction
333	Sonde BX4 pas de fonction
334	Sonde BX5 pas de fonction
335	Sonde BX21 pas de fonction (EM1, EM2 ou EM3)
336	Sonde BX22 pas de fonction (EM1, EM2 ou EM3)
337	Sonde BX1 pas de fonction
338	Sonde BX12 pas de fonction
339	La pompe de collecteur Q5 manque
340	La pompe de collecteur Q16 manque
341	La sonde de collecteur B6 manque
342	Sonde solaire eau chaude sanitaire B31 manque
343	Raccordement solaire manque
344	Actionneur solaire tampon K8 manque
345	Actionneur solaire piscine K18 manque
346	Pompe de chaudière à combustible solide Q10 manque
347	Chaudière à combustible solide sonde comparative manque
348	Chaudière à combustible solide défaut d'adresse
349	Vanne de retour tampon Y15 manque
350	Réserve tampon défaut d'adresse
351	Prérégulateur / pompe d'alimentation défaut d'adresse
352	Inverseur hydraulique défaut d'adresse
353	Sonde départ de ligne B10 manque
371	Température départ 3 (circuit chauffage 3) surveillance
372	Contrôleur de température circuit de chauffage 3
373	Module d'extension 3 défaut (défaut collectif)
378	Compteur de répétition défaut interne délai expiré
379	Compteur de répétition lumière secondaire délai expiré
380	Compteur de répétition panne de flamme pendant l'exploitation délai expiré
381	Compteur de répétition pas de flamme pendant le temps de sécurité délai expiré
382	Compteur de répétition défaut de soufflerie délai expiré
383	Pas de répétition autorisée
384	Lumière secondaire
385	Sous-tension de réseau
386	La vitesse de la soufflerie a quitté la plage admise
388	Sonde eau chaude sanitaire ne fonctionne pas
391	Défaut du sonde d'extérieur
426	Signal retour clapet fumées
427	Configuration clapet fumées
430	Pression d'eau dyn. plus bas / Pompe bloqué* / Signal PWM absent
431	Sonde échangeur de chaleur primaire
432	Terre fonctionnelle non raccordée
433	Température échangeur de chaleur primaire trop élevée

* Première mesure pour résoudre le code d'erreur 430: Déblocage manuel de la pompe de la chaudière.

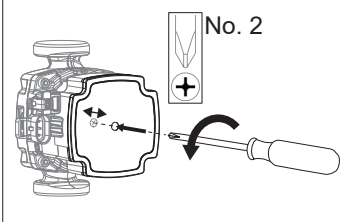

Appendix A. Maatgegevens / Dimensions

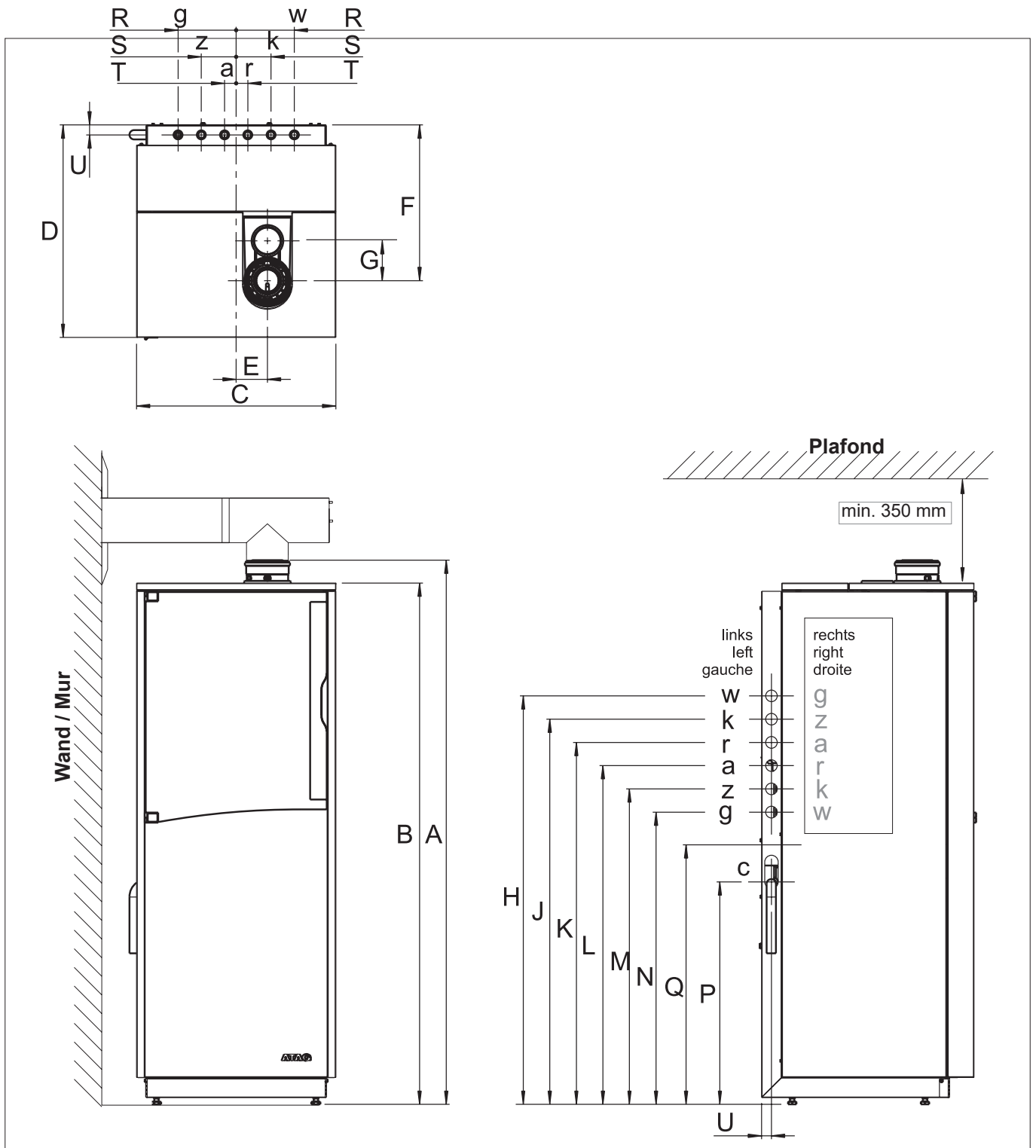

Keteltype	Type de chaudière		BE Q25CCR	BE Q30CCR
			mm	mm
Évacuation fumées / arrivée air de combustion	Évacuation fumées / arrivée air de combustion		ø80/125 Option 2x ø80	
Conduite de gaz	Conduite de gaz	g	1"bride	1"bride
Conduite de circulation ECS	Conduite de circulation ECS	z	1"bride	1"bride
Conduite départ CC	Conduite départ CC	a	1"bride	1"bride
Conduite de retour CC	Conduite de retour CC	r	1"bride	1"bride
Conduite d'eau froide	Conduite d'eau froide	k	1"bride	1"bride
Conduite d'ECS	Conduite d'ECS	w	1"bride	1"bride
Conduite d'évacuation des condensats	Conduite d'évacuation des condensats	c	25 int. flex	26 int. flex

Keteltype	Type de chaudière		BE Q25CCR	BE Q30CCR
			cm	
Hoogte totaal	Hauteur totale	A	164	
Hoogte ketel	Hauteur chaudière	B	157	
Breedte	Largeur	C	60	
Diepte	Profondeur	D	64	
Midden / Rookgasafvoer	Centre / évacuation des fumées	E	9,5	
Achterzijde / Rookgasafvoer	Arrière / évacuation des fumées	F	47	
H.o.h. rookgasafvoer en luchttoevoer	Entre axes évacuation des fumées et arrivée d'air	G	12	
Aansluiting leidingen L of R:		Raccordement des conduites G ou D:		
			Links/Gauche	Rechts/Droite
Onderzijde /	warmwaterleiding - w Face inférieure /	conduite d'eau chaude - w	123	
	gasleiding - g	conduite de gaz - g		123
Onderzijde /	koudwaterleiding - k Face inférieure /	conduite d'eau froide - k	116	
	circulatieleiding - z	conduite de circulation - z		116
Onderzijde /	CV-retourleiding - r Face inférieure /	conduite de retour CC - r	109	
	CV-aanvoerleiding - a	conduite départ CC - a		109
Onderzijde /	CV-aanvoerleiding - a Face inférieure /	conduite départ CC - a	102	
	CV-retourleiding - r	conduite de retour CC - r		102
Onderzijde /	conduite de circulation - z Face inférieure /	conduite de circulation - z	95	
	conduite d'eau froide - k	conduite d'eau froide - k		95
Onderzijde /	gasleiding - g Face inférieure /	conduite de gaz - g	88	
	warmwaterleiding - w	conduite d'eau chaude - w		88
Onderzijde /	condensafvoerleiding - c Face inférieure /	conduite des condensats - c	67	67
Onderzijde /	bovenzijde flens koppeling leidingen des conduites	dessus bride de raccordement des conduites	78	
Aansluiting leidingen boven:		Raccordement des conduites au-dessus:		
Centre /	gasleiding - g Centre /	conduite de gaz - g	17,5	
	warmwaterleiding - w	conduite d'eau chaude - w		
	conduite de circulation - z	conduite de circulation - z		
	koudwaterleiding - k	conduite d'eau froide - k		
Centre /	CV-aanvoerleiding - a Centre /	conduite départ CC - a	3,5	
	CV-retourleiding - r	conduite de retour CC - r		
Achterzijde /	hart alle leidingen	Arrière / centre des toutes les conduites	3	

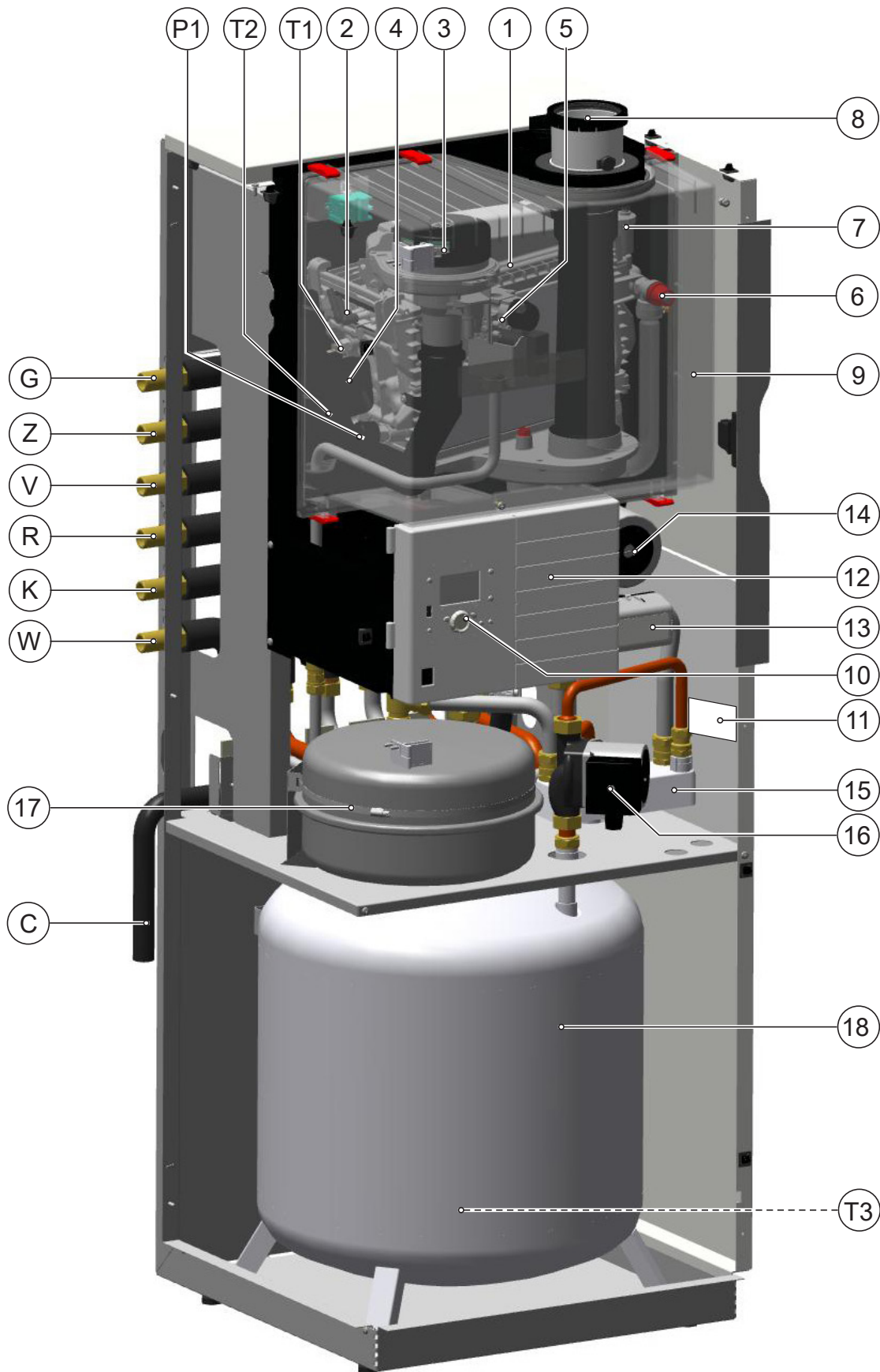

- 1 Warmtewisselaar
- 2 Ontstekingselektrode
- 3 Ventilatorunit
- 4 Luchtinlaatdemper
- 5 Gasblok
- 6 Overstortventiel
- 7 Automatische ontluchter
- 8 Rookgasafvoer
- 9 Luchtkast
- 10 Bedieningsunit
- 11 Typeplaat
- 12 Control Tower
- 13 Driewegklep
- 14 Circulatiepomp
- 15 Platenwisselaar
- 16 Sanitaire pomp
- 17 Expansievat CV
- 18 Boiler
- 19 Hoofdschakelaar

- G Gasleiding
- K Koudwaterleiding
- W Warmwaterleiding
- A Aanvoerleiding CV
- R Retourleiding CV
- C Condensafvoerleiding
- Z Circulatieleidingaansluiting
- T1 Aanvoersensor
- T2 Retoursensor
- T3 Boilersensor
- T5 Rookgasgassensor (optie)

- P1 Waterdruksensor

- 1 échangeur de chaleur
- 2 unité d'allumage
- 3 unité de ventilateur
- 4 assourdisseur d'aspiration d'air.
- 5 bloc gaz.
- 6 soupape de décharge.
- 7 purgeur automatique.
- 8 évacuation des gaz de fumées
- 9 boîte à air
- 10 panneau de contrôle
- 11 plaque signalétique
- 12 unité de contrôle
- 13 vanne 3 voies
- 14 pompe de circulation
- 15 échangeur de chaleur des plaques
- 16 pompe sanitair
- 17 vase d'expansion CC
- 18 boiler en inox
- 19 interrupteur général

- G conduite de gaz
- K conduite d'eau froide
- W conduite d'ECS
- A conduite de départ chauffage
- R conduite de retour chauffage
- C conduite de condensats
- Z conduite de circulation ECS
- T1 sonde de départ
- T2 sonde de retour
- T3 sonde de boiler
- T5 sonde de fumées (option)

- P1 sonde de pression d'eau

Technische specificaties aardgas	Spécifications technique gaz naturelle	ATAG QR-CC		
Keteltype	Type de chaudière	Q25CCR	Q30CCR	
Wisselaartype	Type d'échangeur de chaleur	OSS1	OSS2	
CE productindicatienummer(PIN)	Numéro d'identification produit CE (PIN)	0063BQ3021		
Bestemmingsland	Pays de destination	B		
Q _{min} minimale belasting cv & ww (Hi) G20	Q _{min} charge minimale CC & EC (Hi) G20	kW	4,5	6,2
Q _n nominale belasting cv (Hi) G20	Q _n charge nominale CC (Hi) G20	kW	22,5	27,0
Q _{min} minimale belasting cv & ww (Hs) G20	Q _{min} charge minimale CC & EC (Hs) G20	kW	5,0	6,9
Q _n nominal belasting cv (Hs) G20	Q _n charge nominale CC (Hs) G20	kW	25,0	30,0
Q _{rw} nominal belasting ww (Hi) G20	Q _{rw} charge nominale EC (Hi) G20	kW	22,5	34,2
Q _{rw} nominale belasting ww (Hs) G20	Q _{rw} charge nominale EC (Hs) G20	kW	25,0	38,0
P _{min} minimaal vermogen cv (50/30°C) G20	P _{min} puissance minimale CC (50/30°C) G20	kW	4,9	6,7
P _n nominaal vermogen cv (50/30°C) G20	P _n puissance nominale CC (50/30°C) G20	kW	24,3	29,2
P _{min} minimaal vermogen cv (80/60°C) G20	P _{min} puissance minimale CC (80/60°C) G20	kW	4,4	6,1
P _n nominaal vermogen cv (80/60°C) G20	P _n puissance nominale CC (80/60°C) G20	kW	22,1	26,6
Q _{min} minimale belasting cv & ww (Hi) G25	Q _{min} charge minimale CC & EC (Hi) G25		3,7	5,1
Q _n nominale belasting cv (Hi) G25	Q _n charge nominale CC (Hi) G25		18,4	22,1
Q _{min} minimale belasting cv & ww (Hs) G25	Q _{min} charge minimale CC & EC (Hs) G25		4,1	5,6
Q _n nominal belasting cv (Hs) G25	Q _n charge nominale CC (Hs) G25		20,5	24,5
Q _{rw} nominal belasting ww (Hi) G25	Q _{rw} charge nominale EC (Hi) G25		18,4	28,0
Q _{rw} nominale belasting ww (Hs) G25	Q _{rw} charge nominale EC (Hs) G25		20,5	31,1
P _{min} minimaal vermogen cv (50/30°C) G25	P _{min} puissance minimale CC (50/30°C) G25		5,0	5,0
P _n nominaal vermogen cv (50/30°C) G25	P _n puissance nominale CC (50/30°C) G25		19,9	23,9
P _{min} minimaal vermogen cv (80/60°C) G25	P _{min} puissance minimale CC (80/60°C) G25		3,6	5,0
P _n nominaal vermogen cv (80/60°C) G25	P _n puissance nominale CC (80/60°C) G25		18,1	21,7
Bij waterstof (H₂) in aardgas				
Max. H ₂ in aardgas	Max H ₂ dans le gaz naturel	%	30	30
Indicatie Ø restrictie	Indication Ø restriction		S / 493	M / 563
Q _n nominale belasting cv (Hi) bij max H ₂ in G20	Q _n charge nominale CC (Hi) à max H ₂ en G20	kW	20,48	24,57
Q _{rw} nominale belasting ww (Hi) bij max H ₂ in G20	Q _{rw} charge nominale EC (Hi) à max H ₂ en G20	kW	20,48	31,12
P _n nominaal vermogen cv (50/30°C) bij max H ₂ in G20	P _n puissance nominale CC (50/30°C) à max H ₂ en G20	kW	22,22	26,70
P _n nominaal vermogen cv (80/60°C) bij max H ₂ in G20	P _n puissance nominale CC (80/60°C) à max H ₂ en G20	kW	20,17	24,25
NO _x klasse EN15502-1	Classe NO _x EN15502-1		6	
O ₂ (vollast)	O ₂ (pleine charge)	%	4,7	
CO ₂ (vollast)	CO ₂ (pleine charge)	%	9	
Rookgasafvoer terugslagklep aanwezig	Vanne de non retour fumées présent		nee / non	
Temperatuurklasse tbv kunststof RGA	Catégorie de température pour évacuation en matière plastique		T100	
Gas categorie	Catégorie de gaz		I2E(S) I3P	
Afvoerklasse	Catégorie d'évacuation		B23, B23P, B33, C13, C33, C43, C53, C83, C93	
Maximale rookgas weerstand	Résistance fumées maximale	Pa	73	98
Rookgastemperatuur cv (80/60°C vollast)	Température fumées CC (80/60°C pleine charge)	°C	68	69
Rookgastemperatuur cv (50/30°C vollast)	Température fumées CC (50/30°C pleine charge)	°C	42	42
Rookgastemperatuur cv (36/30°C laaglast)	Température fumées CC (36/30°C basse charge)	°C	31	31
Rookgas massastroom (vollast ww)	Débit massique fumées (pleine charge EC)	g/s	10	16
Gasdruk G20/G25/G31	Pression gaz G20/G25/G31	mbar	20 / 25 / 50	
Max. gasverbruik G20	Consommation gaz G20 (pleine charge EC)	m³/h	2,38	3,62
Max. gasverbruik G25.3	Consommation gaz G25 (pleine charge EC)	m³/h	2,77	4,21
Stroomsoort	Type courant	V/Hz	230/50	
Beschermingsgraad vlgs. EN 60529	Degré de protection suivant EN 60529		IPX0D	
Gewicht ketel (leeg)	Poids de la chaudière (vide)	kg	109	113
Waterinhoud cv-zijdig	Teneur en eau CC	l	3,5	5
Waterinhoud warmwater	Teneur en eau EC	l	100	100
Nadraaaitijd pomp cv	Post-circulation pompe CC	min	3	
Nadraaaitijd pomp ww	Post-circulation pompe EC	min	1	
P _{MS} waterdruk cv min./max.	P _{MS} pression eau CC min./max.	bar	1/3	
P _{MW} waterdruk ww min./max.	P _{MW} pression EC min./max.	bar	0,5/8	
Maximale aanvoertemperatuur	Température départ maximale	°C	85	
Type pomp CV	Type pompe CC	UPM2	20-70	20-70
Type pomp tapwater	Type pompe EC	UPS	15-40	15-40
Restopvoerhoogte cv	Hauteur de refoulement résiduelle CC	kPa	30	20
Tapwatertemperatuur (T _{in} =10°C)	Réglage température EC (T _{in} =10°C)	°C	45	45

ErP specificaties volgens Europese Richtlijn 2013/813/EU Specifications ErP suivant Directive Européenne 2013/813/EU

Keteltype	Type de chaudière	ATAG QR-CC		
		Q25CCR	Q30CCR	
Opgegeven profiel WW	Profil de soutirage déclaré ECS		XL	XL
Seizoensgebonden rendementsklasse CV	Classe d'efficacité énergétique saisonnière pour le chauffage des locaux		A	A
Rendementsklasse WW	Classe d'efficacité énergétique pour le chauffage de l'eau		A	A
P_n	Puissance utile (P_n)	kW	22	27
Q_{HE} jaarlijkse energie consumptie	Consommation annuelle d'énergie (Q_{HE})	GJ	72	86
AEC jaarlijks elektriciteitsverbruik	Consommation annuelle d'électricité ECS (AEC)	kWh	38	38
AFC jaarlijks brandstof verbruik	Consommation annuelle de combustible (AFC)	GJ	23	23
η_s Seizoensgebonden rendement CV	Efficacité énergétique saisonnière pour le chauffage des locaux (η_s)	%	94	94
η_{WH} rendement WW	Efficacité énergétique pour le chauffage de l'eau (η_{WH})	%	83	83
L_{WA} geluidsniveau, binnen	Niveau de puissance acoustique, à l'intérieur (L_{WA})	dB	46	50
NOx emissie	Émission NOx	mg/ kWh	20	23
P_4 nominale output (80/60°C)	P_4 puissance nominale (80/60°C)	kW	22,1	26,6
P_1 30% van nominale output (36/30°C)	P_1 30% de puissance nominale (36/30°C)	kW	7,5	8,9
η_4 rendement bij nominale belasting (GCV)	η_4 rendement à charge nominale (GCV)	%	88,4	88,5
η_1 rendement bij 30% van de nominale belasting (GCV)	η_1 rendement à 30% de charge nominale (GCV)	%	99,5	99,0
$e_{l_{max}}$	$e_{l_{max}}$	kW	0,079	0,075
$e_{l_{min}}$	$e_{l_{min}}$	kW	0,032	0,025
P_{SB}	P_{SB}	kW	0,003	0,003
P_{stby} warmteverlies	P_{stby} perte de chauffe	kW	0,045	0,045
Q_{elec} dagelijks elektrisch energieverbruik DHW	Q_{elec} Consommation journalier d'électricité ECS	kWh	0,172	0,172
Q_{fuel} dagelijks gas energieverbruik WW	Q_{fuel} Consommation journalier d'énergie ECS	kWh	30,591	30,591

Technische specificaties Propanaan

Spécifications techniques gaz propane

Keteltype	Type de chaudière	ATAG QR-CC		
		Q25CCR	Q30CCR	
Type warmtewisselaar	Type échangeur de chaleur		OSS1	OSS2
O_2 (vollast)	O_2 (pleine charge)	%	5,1	
CO_2 (vollast)	CO_2 (pleine charge)	%	10,5	
Restrictie diameter/markering	Diamètre restriction/indication	mm	4,15	5,2
Voordruk	Pré-pression	mbar	Zie typeplaat	
Belasting cv (ww) (Hi)	Charge cc (ecs) (Hi)	kW	22,5	34,2
Max. gasverbruik G31	Consommation de gas max. G31	kg/h	1,75	2,66
Max. gasverbruik G31	Consommation de gas max. G31	m ³ /h	0,92	1,40
Modulatiebereik cv (80/60°C)	Plage de modulation cc (80/60°C)	kW	9,8 - 22,1	15,6 - 26,6
Modulatiebereik cv (50/30°C)	Plage de modulation cc (50/30°C)	kW	11,0 - 23,9	17,5 - 29,2

Annexe E. Toevoegmiddelen cv-water / Additifs d'eau CC

Indien voldaan is aan de gestelde eisen aan het vulwater gesteld in hoofdstuk Waterkwaliteit, zijn er middelen die toegestaan zijn voor onderstaande toepassing en bijbehorende dosering. Indien deze middelen en concentratie niet volgens deze bijlage gehanteerd worden vervalt de garantie op de door ATAG geleverde producten in de installatie. *Quand les exigences de l'eau de remplissage indiquées au chapitre Qualité de l'eau ont été respectées, certains additifs sont autorisés pour les applications citées ci-dessous et le dosage associé. La garantie sur les produits d'installation livrés par ATAG expire, si ces additifs et concentrations ne sont pas utilisés conformément à cette annexe.*

Type toevoegmiddel	Leverancier en specificaties	Max. concentratie	Toepassing
Type d'additif	Fournisseur et spécifications	Concentration max.	Application
Corrosie inhibitoren <i>Inhibiteurs de corrosion</i>	Sentinel X100 Corrosiewerend beschermingsmiddel van CV systemen. Kiwa gecertificeerd <i>Moyen de protection contre la corrosion de systèmes de chauffage. Certifié Kiwa</i>	1-2 l/100 liter CV water inhoud <i>1-2 litres / 100 litres contenance d'eau CC</i>	Waterige oplossing van organische en anorganische middelen ter bestrijding van corrosie en ketelsteenvorming <i>Solution aqueuse de produits organiques et inorganiques pour lutter contre la corrosion et l'entartrage</i>
	Fernox F1 Protector Corrosiewerend beschermingsmiddel voor cv-installaties, KIWA-ATA K62581, Belgaqua Cat III <i>Moyen de protection contre la corrosion de systèmes de chauffage. Certifié Kiwa KIWA-ATA K62581 et Belgaqua Cat III</i>	500 ml bus of 265 ml Express / 100 L cv-water inhoud <i>Bidon de 500 ml ou 265 ml d'Express / 100 litres contenance d'eau CC</i>	Bescherming tegen corrosie en kalkafzetting. <i>Protection contre la corrosion et l'entartrage.</i>
Antivries <i>Antigel</i>	Kalsbeek Monopropyleenglycol / propaan-1,2-diol + inhibitoren AKWA-Colpro KIWA-ATA Nr. 2104/1 <i>Monopropylenglycol / propane-1,2-diol + inhibiteurs AKWA-Colpro KIWA-ATA Nr. 2104/1</i>	50% w/w <i>50% eau/eau</i>	Antivries <i>Antigel</i>
	Tyfozor L Monopropyleenglycol / propaan-1,2-diol + inhibitoren <i>Monopropylenglycol / propane-1,2-diol + inhibiteurs</i>	50% w/w <i>50% eau/eau</i>	Antivries <i>Antigel</i>
	Sentinel X500 Monopropyleenglycol + inhibitoren Kiwa gecertificeerd <i>Monopropylenglycol + inhibiteurs Certifié par Kiwa</i>	20-50% w/w <i>20-50% eau/eau</i>	Antivries <i>Antigel</i>
	Fernox Alphi 11 Monopropyleenglycol met inhibitoren en pH buffer, KIWA-ATA K62581, Belgaqua Cat III <i>Monopropylenglycol + inhibiteurs Certifié par Kiwa KIWA-ATA K62581 et Belgaqua Cat III</i>	25-50% w/w <i>25-50% eau/eau</i>	Antivries gecombineerd met F1 Protector <i>Antigel combiné avec F1 Protector</i>

Systeem reinigers <i>Nettoyeurs de systèmes</i>	Sentinel X300 Oplossing van fosfaat, organische heterocyclische verbindingen, polymeren en organische basen Kiwa gecertificeerd <i>Solution de phosphate, composés hétérocycliques organiques, bases polymères et organiques. Produit certifié Kiwa</i>	1 liter / 100 liter <i>1 litre / 100 litres</i>	Voor nieuwe cv-installaties. Verwijdert oliën/vetten en vloeimiddelresten <i>Pour nouvelles installations CC. Elimine les huiles/grasses et résidus de fondants</i>
	Sentinel X400 Oplossing van synthetische organische polymeren <i>Solution de polymères synthétiques, organiques</i>	1-2 liter / 100 liter <i>1-2 litres / 100 litres</i>	Voor het reinigen van bestaande cv-installaties. Verwijdert bezinksel. <i>Pour le nettoyage d'installations de CC existantes. Elimine les dépôts.</i>
	Sentinel X800 Jetflo Waterige emulsie van dispergeermiddelen, bevochtigingsmiddelen en inhibitoren <i>Emulsion aqueuse de produits dispersants, humidificateurs et inhibiteurs</i>	1-2 liter / 100 liter <i>1-2 litres / 100 litres</i>	Voor het reinigen van nieuwe en bestaande cv-installaties. Verwijdert ijzer en calcium gerelateerde bezinksel. <i>Pour le nettoyage d'installations de CC neuves et existantes. Elimine les dépôts se rapportant à la magnétite et au calcaire</i>
	Fernox F3 Cleaner Vloeibare pH neutrale allesreiniger voor cv-installaties <i>Nettoyant liquide pH neutre pour toutes les installations de CC</i>	500 ml / 100 L <i>500 ml / 100 L</i>	Voor het reinigen van cv-installaties <i>Pour le nettoyage d'installations de CC</i>
	Fernox F5 Cleaner Express pH neutrale allesreiniger voor cv-installaties <i>Nettoyant Express pH neutre pour toutes les installations de CC</i>	295 ml / 100 L <i>295 ml / 100 L</i>	Voor het reinigen van cv-installaties <i>Pour le nettoyage d'installations de CC</i>



CE DECLARATION OF CONFORMITY

This Declaration of Conformity is issued under the sole responsibility of ATAG Heating B.V. Hereby declares ATAG Heating B.V. (Gallileistraat 27 7131 PE Lichtenvoorde) that,

the condensing boiler types:

Product name	Brand
Q25SR,Q38SR,Q51SR,Q60SR	ATAG
Q25CR,Q38CR,Q42CR,Q51CR	
Q30CC	
Q25SCR200N,Q25SCR380N	
Q38SC200N,Q38SCR380N	

are in conformity with the relevant European Union harmonisation legislation and harmonized standards listed below providing the conformity of the Product with the below-mentioned EU Directives:

EU Gas Appliance Regulation	2016/426/EU	EN 15502-1:	2021
		EN 15502-2-1:	2016
		EN 60335-1:	2019
		EN 60335-2-102:	2016
		EN 298 :	2012
Boiler Efficiency Directive	92/42/EEC	EN 15502-2-2 :	2014
Low Voltage Directive	2014/35/EU	EN 60335-2-102:	2016
		EN 60335-1:	2019
EMC Directive	2014/30/EU	EN 61000-3-2:	2021
		EN 61000-3-3:	2021
		EN 55014-1:	2011
		EN 55014-2:	2008
Ecodesign Directive	2009/125/EC	EN 15036-1:	2006
	2017/1369/EU	EN 13203-2:	2014
		EN 15502-1:	2021
		regulation (EU) 811:	2013
		regulation (EU) 813:	2013
ROHS Directive	2015/863/EU	EN50581	2012

This product is designated with CE number:

CE-0063BQ3021

The notified body KIWA-Gastec Wilmerdorf 50, 7137 AC Apeldoorn Netherlands have performed the named boilers type's in compliance with the above European Union harmonisation legislation and harmonized standards

Last two digits of the Year in which the CE marking was affixed (fully updated)"23"

Valid duration 10 years

Date : 30-1-2024

Signature :

Full name :R.J.F.Maassen
CEO

